

## Klimagerät ohne Ausseneinheit Apollo

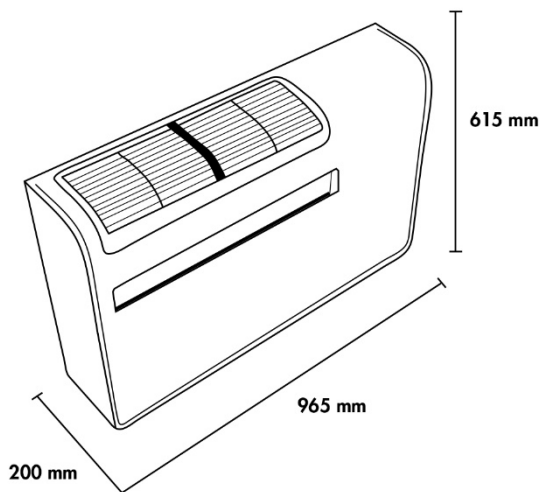

- 4 in 1: kühlt, heizt, entfeuchtet, lüftet.
- R32, Kältemittel mit geringem Einfluss auf die globale Erwärmung.
- DC-Inverter-Technologie, maximaler Komfort, minimaler Verbrauch.
- Automatische Schwenk- oder Klappenposition.
- anpassbar, zur Optimierung der Luftströmung im Raum.
- Lüftungsgeschwindigkeit: 3 + automatisch.
- Sehr dezentes Display mit Hintergrundbeleuchtung, das nachts deaktiviert werden kann.
- Digitale Fernbedienung mit LCD-Bildschirm.
- Programmierbarer Timer EIN/AUS 24 Stunden.
- „Eco“-Funktion: ermöglicht Ihnen, den Verbrauch zu minimieren.
- „Turbo“-Funktion: Ermöglicht das Erreichen der gewünschten Temperatur in kürzester Zeit.
- „Anti-Kaltwind“-Funktion: sorgt dafür, dass die Luft beim Heizen nur dann in den Raum gelangt, wenn die Luft warm genug ist.
- „Sleep“-Funktion: Optimiert den Betrieb der Klimaanlage während der Nacht.
- „Selbstdiagnose“-Funktion: Zeigt Fehler für maximale Benutzerfreundlichkeit auf dem Display des Geräts an
- Vorlage und Außengitter im Lieferumfang enthalten.



## TECHNISCHE DATEN

## Apollo 2,3kW

NENNLEISTUNG IM KÜHLBETRIEB (35°C/24°C)	kW	2350 W (1,2 - 3,0 kW)
NOMINELLE KÜHLEFFIZIENZ		2,61
STÜNDLICHER STROMVERBRAUCH BEIM KÜHLEN	kWh/60min.	0,9
LÜFTUNGSGESCHWINDIGKEIT		NIEDRIG-MITTEL-HOCH-AUTOMATISCH
SCHALLDRUCK MIN.	dB(A)	29
SCHALLDRUCK MAX.	dB(A)	48
STROMVERSORGUNG	V/Ph/Hz	220-240/1/50
KÄLTEMITTEL		R32 0,39kg
ENTFEUCHTUNG MAX.	l/h	1
FARBE		weiss
MAX. LUFTSTROM	m3/h	480
HÖHE DER EINHEIT	mm	615
BREITE DER EINHEIT	mm	965
TIEFE DER EINHEIT	mm	200
NETTOGEWICHT DER EINHEIT	kg	36,2
BEI DER KÜHLUNG AUFGENOMMENE NENNLEISTUNG	kW	0,76

inosens ag  
 Alte Obfelderstrasse 59  
 8910 Affoltern am Albis  
 info@inosens.ch - www.inosens.ch