

Leistung  21 dba

Max. Durchsatz	Max. Förderhöhe	Max. Saughöhe
3 l/h	8 m	5 m

Die MiniBlue[®] R verbindet Leistungsfähigkeit, Zuverlässigkeit und Installationsflexibilität. Sie ist so kompakt, dass sie auch in größerer Entfernung eingebaut werden kann. Die erforderliche Elektronik zum Betreiben des speziellen ermistorgesteuerten Behältersensors ist integriert. Die MiniBlue[®] R läuft nur dann, wenn Kondensat vorhanden ist. Im Lieferumfang der Pumpe ist ein Montagekanal enthalten, der eine schnelle und sichere Montage des Reservoirsensors im Winkelstück des Kanals ermöglicht.

Sensoroptionen

MiniBlue[®] Pumpe erhältlich mit:

Behältersensor	Leitungssatz
X87-509	X87-507

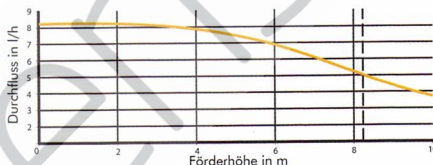

Warum BlueDiamond[®] ?



Keine Wartung, keine Instandhaltung, keine Ersatzteile. Nichts! Eine "Einbauen und Vergessen"-Kontensatpumpe.



Nicht modulare Bauweise mit einem Minimum an Komponenten beim Einrichten/Aufbau. Weniger Komponenten bedeuten weniger Zeitaufwand für die Installation.

Installationsoptionen

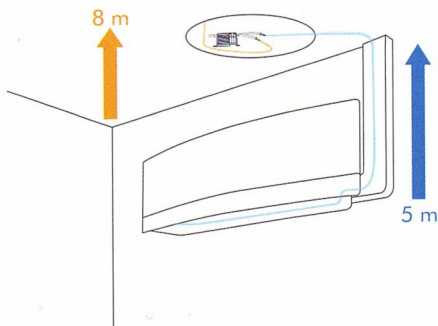

Abmessungen (mm)

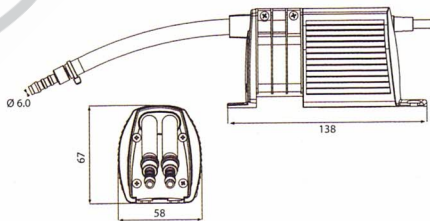

Sie kann in beliebiger Anordnung in einem Abstand von bis zu 5 m zur Klimaanlage eingebaut werden.

