

Truhengerät

AF25S2SD1FA

Kategorie	Einheit	Wert
Kälteleistung nom. (min/max)	kW	2,5
Heizleistung nom. (min/max)	kW	2,8
Kältemittel	-	R32
Kältemittelinhalt	kg	-
Leitungslänge (gesamt)	m	-
Höhendifferenz IG/AG	m	-
Leitungslänge (vorbefüllt)	m	-
Kältemittelnachfüllmenge	g/m	-
Einspritzleitung	mm	1/4"
Saugleitung	mm	3/8"
Luftvolumenstrom	m ³ /h	450/400/350/300/250
Schalldruckpegel (min/max)	dB(A)	40/32/25/20
Schalleistungspegel (max)	dB(A)	55
Abmessungen (B x T x H)	mm	700 x 210 x 600
Gewicht (Produkt)	kg	16,5
Betriebsstrom	A	-
Stromversorgung	Ph/V/Hz	1/230/50
Einsatzbereich Kühlen	°C	-
Einsatzbereich Heizen	°C	-

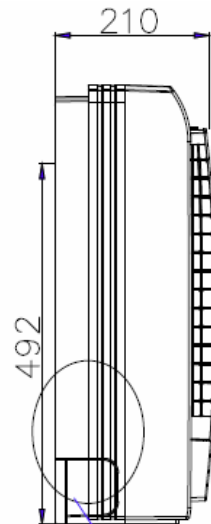
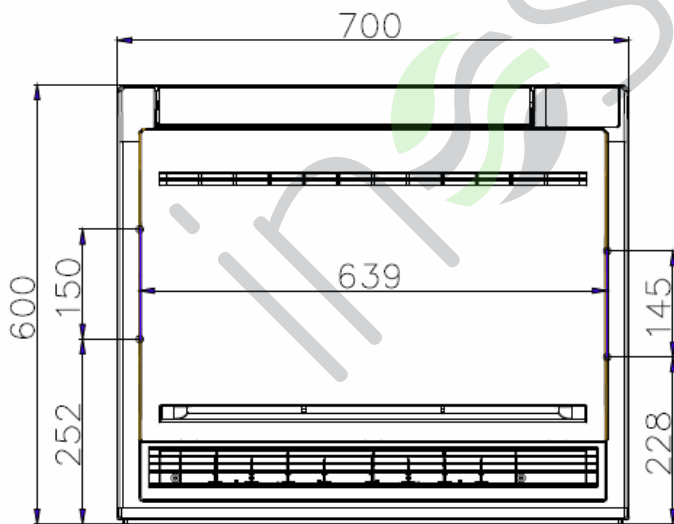
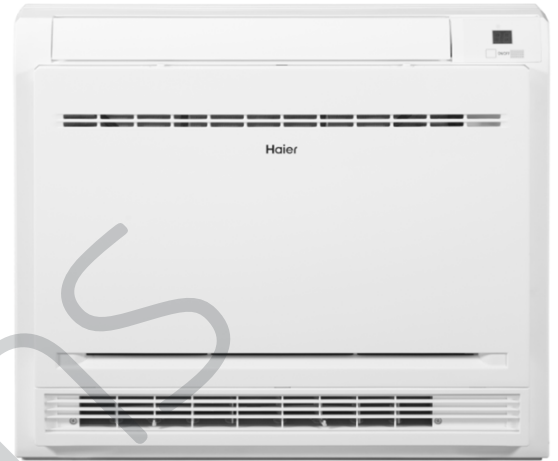

Liquid pipe
Φ6.35(flared)1/3

Gas pipe
Φ9.52(flared)3/8

