

## CONVERTIBLE TYPE AIR CONDITIONER OPERATION MANUAL AND INSTALLATION MANUAL

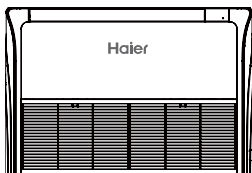

AC35S2SG1FA  
AC50S2SG1FA



AC71S2SG1FA  
AC90S2SH1FA  
AC105S2SH1FA

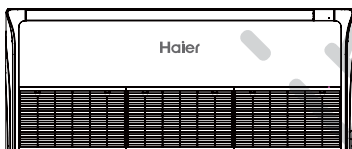

AC125S2SK1FA  
AC140S2SK1FA

No. 0150535518

- This product must only be installed or serviced by qualified personnel. Please read this manual carefully before installation. This appliance is filled with R32. Keep this manual for future reference. Original instructions



	<p><b>Lesen Sie die Vorsichtsmaßnahmen in diesem Handbuch sorgfältig durch, bevor Sie das Gerät in Betrieb nehmen.</b></p>		<p><b>Dieses Gerät beinhaltet R32.</b></p>
	<p><b>Wartungshinweis; Lesen Sie das technische Handbuch</b></p>		<p><b>Lesen Sie die Bedienungsanleitung</b></p>

Bewahren Sie dieses Handbuch an einem Ort auf, an dem der Benutzer es leicht finden kann.

## **WARNUNG**

- Verwenden Sie keine anderen als die vom Hersteller empfohlenen Mitteln, um den Entfrostenprozess zu beschleunigen oder zu reinigen.
- Das Gerät muss in einem Raum ohne ständig betriebene Zündquellen (z.B. offene Flammen, ein betriebenes Gasgerät oder ein betriebener Elektroerhitzer) gelagert werden.
- Weder stechen Sie an noch verbrennen Sie.
- Beachten Sie, dass Kältemittel keinen Geruch enthalten können.
- Wenn das Netzkabel beschädigt ist, muss es durch den Hersteller, seinen Kundendienst oder ähnliches qualifiziertes Personal ersetzt werden, um eine Gefährdung zu vermeiden.
- Dieses Gerät kann von Kindern ab 8 Jahren und Personen mit eingeschränkten körperlichen, sensorischen oder geistigen Fähigkeiten oder mangelnden Erfahrungen und Kenntnissen nur dann benutzt werden, falls sie dabei beaufsichtigt werden oder Anweisungen zur sicheren Handhabung des Geräts erhalten haben und die damit verbundenen Gefahren verstehen. Kinder dürfen nicht mit dem Gerät spielen. Reinigung und Wartung durch den Benutzer dürfen nicht von Kindern ohne Aufsicht durchgeführt werden.
- Die Verdrahtungsmethode sollte mit dem lokalen Verdrahtungsstandard übereinstimmen.
- Alle Kabel müssen mit dem Europäischen Authentifizierungszertifikat versehen sein. Wenn während der Installation die Verbindungskabel getrennt werden, muss sichergestellt werden, dass die Schutzleitung als letztes getrennt wird. Der explosionsgeschützte Schalter der Klimaanlage sollte allpolig geschaltet sein. Der Abstand zwischen seinen beiden Kontakten sollte nicht weniger als 3 mm betragen. Diese Instrumente zur Trennung müssen in die Verdrahtung eingebaut werden.
- Stellen Sie sicher, dass die Installation gemäß den örtlichen Vorschriften für die Verkabelung durch Fachpersonal erfolgt. Vergewissern Sie sich, dass der Erdungsanschluss korrekt und zuverlässig ist.
- Ein undichter explosionsgeschützter Schalter muss installiert sein.
- Verwenden Sie bei der Installation, der Bewegung oder der Reparatur kein anderes als das auf dem Außeneinheit (R32) angegebene Kältemittel. Die Verwendung anderer Kältemittel kann zu Störungen oder Schäden am Gerät und zu Körperverletzung führen.
- Die Installation, die Wartung dieses Produkts muss von professionellem Personal durchgeführt werden, das die entsprechende Ausbildung hat, geschult und zertifiziert wurde und über die entsprechenden nationalen Kompetenzstandards, die möglicherweise gesetzlich festgelegt sind, verfügt.
- Mechanische Steckverbinder für den Innenbereich müssen dem ISO 14903 Standard entsprechen. Bei der Wiederverwendung von mechanischen Steckverbindern im Innenbereich sind die Dichtungsteile zu erneuern. Falls Bördelverbindungen in Innenräumen wiederverwendet werden, ist das Bördelteil neu herzustellen.
- Dieses Gerät ist für den Einsatz durch fachkundige oder geschulte Anwender in Geschäften, in der Leichtindustrie und auf Bauernhöfen oder für die gewerbliche Nutzung durch Laie .
- Trennen Sie das Gerät von der Stromquelle während der Wartung und beim Austausch von Teilen.

---

## WARNUNG

---

- Vor dem Öffnen der Ventile ist eine hart gelötete, geschweißte oder mechanische Verbindung herzustellen, damit Kältemittel zwischen den Kühltssystemteilen fließen kann. Es ist ein Vakuumventil vorzusehen, um das Verbindungsrohr und/oder einen ungeladenen Teil des Kühltystems zu evakuieren.
- Der maximale Betriebsdruck beträgt 4.3 MPa.
- Dieser maximale Betriebsdruck ist beim Anschluss des Außeneinheits an das Inneneinheit zu berücksichtigen.
- Das für das Inneneinheit geeignete Kältemittel ist R32 oder R410A. Das Inneneinheit darf nur an ein Außeneinheit angeschlossen werden, das für das gleiche Kältemittel geeignet ist.
- Das Gerät ist eine Teilklimaanlage, die den Anforderungen der Internationalen Norm entspricht und darf nur an andere Geräte angeschlossen werden, die als den entsprechenden Teilgeräteeanforderungen der internationalen Norm entsprechend bestätigt wurden.
- Der A-gewichtete Schalldruckpegel liegt unter 70 dB (A-Pegel).
- Die maximale Kältemittelfüllmenge (kg) und die minimale Grundfläche (m<sup>2</sup>) des Raumes, in dem das Inneneinheit installiert wird, sind in der Tabelle auf der Seite 11 angegeben.
- Die Rohrleitung sind vor Sachschaden zu schützen und dürfen bei brennbaren Kältemitteln nicht in einem unbelüfteten Raum installiert werden, sollte der Raum kleiner sein als in der Tabelle auf der Seite 10 vorgeschrieben
- Die Installation von Rohrleitung sollte auf ein Minimum beschränkt werden.
- Die Einhaltung der nationalen Gasvorschriften ist zu beachten.
- Mechanische Verbindungen müssen zu Wartungszwecken zugänglich sein.
- Die Handhabung, die Installation, die Reinigung, die Wartung und die Entsorgung des Kältemittels erfolgt streng gemäß den Vorschriften auf den nächsten Seiten.
- Warnung: Halten Sie alle erforderlichen Lüftungsöffnungen frei von Verstopfungen.
- Hinweis: Die Wartung darf nur gemäß den Empfehlungen dieser Betriebsanleitung durchgeführt werden.

# Haier

Haier Industriegebiet, Straße Nr.1 Haier, Qingdao, VRChina

## KONFORMITÄT MIT DEN EUROPÄISCHEN VORSCHRIFTEN FÜR DIE MODELLE

### EU-Konformität

Alle Gerätemodelle entsprechen den Vorgaben der Europäischen Union

Europäische Bestimmung:

- Niederspannungsrichtlinie
- Elektromagnetische Konformität

### ROHS

Die Produkte erfüllen die Anforderungen der Richtlinie 2011/65/EU des Europäischen Parlaments und des Rates zur Beschränkung der Verwendung bestimmter gefährlicher Stoffe in Elektro- und Elektronikgeräten (RoHS-Richtlinie der EU)

### Richtlinie über Elektro- und Elektronik-Altgeräte

In Übereinstimmung mit der Richtlinie 2012/19/EU des Europäischen Parlaments informieren wir hiermit den Verbraucher über die Entsorgungsbestimmungen von elektrischen und elektronischen Geräten.

### ENTSORGUNGSBESTIMMUNGEN:



Ihr Klimagerät ist mit diesem Symbol gekennzeichnet. Dies bedeutet, dass elektrische und elektronische Produkte nicht mit unsortiertem Haushaltsmüllgemischt werden dürfen. Versuchen Sie nicht, das System selbst zu demontieren:

Demontage der Klimaanlage, Behandlung des Kältemittels, des Öls und der anderen Teile muss von einem qualifizierten Installateur in Übereinstimmung mit den betroffenen lokalen und nationalen Gesetzen durchgeführt werden. Klimageräte müssen in einer fachlichen Behandlungsanlage für die Wiederverwendung, das Recycling und die Verwertung behandelt werden. Indem Sie sicherstellen, dass dieses Produkt ordnungsgemäß entsorgt wird, tragen Sie dazu bei, mögliche negative Folgen für die Umwelt und die menschliche Gesundheit zu vermeiden. Bitte kontaktieren Sie den Installateur oder die lokalen Behörden für weitere Informationen.

Batterien müssen von der Fernbedienung entfernt und entsprechend den betroffenen lokalen und nationalen Bestimmungen getrennt entsorgt werden.

## ⚠️ WARNUNG

Wenn das Netzkabel beschädigt ist, muss es durch den Hersteller, seinen Kundendienst oder ähnliches qualifiziertes Personal ersetzt werden, um eine Gefährdung zu vermeiden.

Dieses Gerät ist nicht für den Gebrauch durch Personen (einschließlich Kinder) mit eingeschränkten physischen, sensorischen oder geistigen Fähigkeiten oder mangelnden Erfahrungen und Kenntnissen bestimmt, ausser, sie wurden von einer für ihre Sicherheit verantwortlichen Person geschult oder eingewiesen.

Kinder sollten beaufsichtigt werden, um sicherzustellen, dass sie nicht mit dem Gerät spielen.

Dieses Gerät kann von Kindern ab dem Alter von 8 Jahren und Personen mit eingeschränkten physischen, sensorischen oder geistigen Fähigkeiten oder mangelnder Erfahrung und Kenntnissen verwendet werden, wenn sie eine Einweisung über den sicheren Umgang mit dem Gerät erhalten und die betroffenen Gefahren, verstanden haben.. Kinder dürfen nicht mit dem Gerät spielen. Reinigung und Wartung durch den Benutzer dürfen nicht von Kindern ohne Aufsicht durchgeführt werden.

Die Geräte dürfen nicht mit einer externen Kontrolluhr oder einem separaten Fernsteuerungssystem betrieben werden.

Halten Sie das Gerät und das zugehörige Kabel außerhalb der Reichweite von Kindern unter 8 Jahren.

## WICHTIGE INFORMATIONEN IM BEZUG AUF DAS VERWENDETE KÄLTEMITTEL

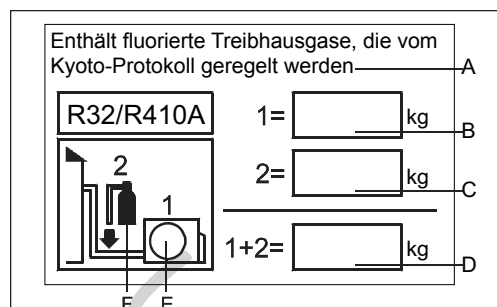

Dieses Produkt enthält fluoridierte Treibhausgase, die unter das Kyoto-Protokoll fallen. Nicht in die Atmosphäre entweichen lassen.

Kältemitteltyp: R32 GWP: 675

Kältemitteltyp: R410A GWP: 2088

GWP=Treibhauspotenzial

Bitte füllen Sie mit dokumentenfester Tinte aus.

\*1 die werksseitige Kältemittelfüllung des Gerätes

\*2 die zusätzliche Kältemittelmenge, die beim Installieren eingefüllt wird

\* 1+2 die gesamte Kältemittelfüllmenge auf der mit dem Gerät gelieferten Beschriftung für Kältemittelfüllmenge eintragen. Die ausgefüllte Beschriftung muss in der Nähe der Auffüllöffnung des Gerätes (z.B. der Innenseite der Sperrventilabdeckung) angebracht werden.

A enthält fluoridierte Treibhausgase, die unter das Kyoto-Protokoll fallen.

B werkseitige Kältemittelfüllung des Produktes: siehe Typenschild des Gerätes

C die zusätzliche Kältemittelmenge, die beim Installieren eingefüllt wird

D die gesamte Kältemittelfüllmenge

E Außeneinheit

F Kältemittelzylinder und Auffüllventil

# Vorsichtsregeln

---

## Entsorgung der alten Klimaanlage

Bevor Sie eine alte Klimaanlage entsorgen, die außer Betrieb ist, vergewissern Sie sich bitte, dass sie funktionsunfähig und sicher ist. Ziehen Sie den Netzstecker der Klimaanlage heraus, um die Gefahr des Einklemmens von Kindern zu vermeiden.

Es ist zu beachten, dass das Klimaanlage-System Kältemittel enthält, die eine spezielle Abfallentsorgung erfordern. Die in einer Klimaanlage enthaltenen Wertstoffe können wiederverwertet werden. Wenden Sie sich an Ihr örtliches Entsorgungszentrum für die ordnungsgemäße Entsorgung einer alten Klimaanlage und wenden Sie sich bei Fragen an Ihre Gemeinde oder Ihren Händler. Bitte stellen Sie sicher, dass die Rohrleitung Ihrer Klimaanlage vor der Abholung durch die zuständige Entsorgungsstelle nicht beschädigt wird und tragen Sie zum Umweltbewusstsein bei, indem Sie auf eine geeignete, umweltverträgliche Entsorgungsmethode bestehen.

## Entsorgung der Verpackung Ihrer neuen Klimaanlage

Alle Verpackungsmaterialien, die in der Verpackung Ihrer neuen Klimaanlage verwendet werden, können ohne Gefahr für die Umwelt entsorgt werden.

Der Karton kann zerlegt oder in kleinere Stücke geschnitten und an einen Altpapierentsorger übergeben werden. Der Verpackungbeutel aus Polyethylen und die Polyethylenschaumpolster enthalten keinen Fluorchlorkohlenwasserstoff.

Alle diese Wertstoffe können in eine Abfallsammelstelle gebracht und nach entsprechendem Recycling wieder verwendet werden.

Um den Namen und die Adressen der Sammelstellen und Entsorgungsdienste für Altpapier in Ihrer Nähe ausfindig zu machen, wenden Sie sich bitte an Ihre örtlichen Behörden.

## Sicherheits- und Warnhinweise

Bevor Sie das Klimagerät in Betrieb nehmen, lesen Sie die Informationen in der Bedienungsanleitung sorgfältig durch. Das Benutzerhandbuch enthält sehr wichtige Hinweise zur Montage, Bedienung und Wartung der Klimaanlage.

Der Hersteller übernimmt keine Verantwortung für Schäden, die durch die Nichtbeachtung der folgenden Anleitung entstehen können.

- Beschädigte Klimaanlagen dürfen nicht in Betrieb genommen werden. Wenden Sie sich im Zweifelsfall an Ihren Lieferanten.
- Die Benutzung der Klimaanlage ist in strikter Beachtung der entsprechenden Anweisungen in der Bedienungsanleitung durchzuführen. Die Installation darf nur von Fachleuten durchgeführt werden. Installieren Sie das Gerät nicht selbst.
- Aus Sicherheitsgründen muss die Klimaanlage entsprechend den Angaben ordnungsgemäß geerdet sein.
- Denken Sie immer daran, den Stecker der Klimaanlage herauszuziehen, bevor Sie das Luftgitter öffnen. Greifen Sie den Stecker immer fest und ziehen Sie ihn gerade aus der Steckdose heraus.
- Alle elektrischen Reparaturen dürfen nur von qualifizierten Elektrikern durchgeführt werden. Ungeeignete Reparaturen können zu einer erheblichen Gefahrenquelle für den Benutzer der Klimaanlage führen.
- Beschädigen Sie keine kältemittelführenden Teile der Klimaanlage, indem Sie die Rohre der Klimaanlage mit scharfen oder spitzen Gegenständen durchstechen oder durchbohren, Rohre zerkleinern oder verdrehen oder die Beschichtungen von den Oberflächen abschaben. Wenn das Kältemittel herausspritzt und in die Augen gelangt, kann es schwere Augenverletzungen verursachen.
- Behindern oder verdecken Sie nicht das Lüftungsgitter der Klimaanlage. Stecken Sie keine Finger oder andere Gegenstände in den Einlass/Auslass und die schwenkbare Jalousie.
- Lassen Sie Kinder nicht mit der Klimaanlage spielen. Auf keinen Fall dürfen Kinder auf dem Außeneinheit sitzen.
- Wenn das Inneneinheit eingeschaltet ist, prüft die Platine, ob der Schwenkmotor in Ordnung ist, und startet dann den Lüftermotor. Es dauert also einige Sekunden, um zu warten.
- Im Kühlbetrieb schwenken die Klappen automatisch in eine feste Position zur Vermeidung der Kondensation.
- Dieses Gerät ist nicht für den Gebrauch durch Personen (einschließlich Kinder) mit eingeschränkten physischen, sensorischen oder geistigen Fähigkeiten oder mangelnden Erfahrungen und Kenntnissen bestimmt, ausser, sie wurden von einer für ihre Sicherheit verantwortlichen Person geschult oder eingewiesen.
- Kinder sollten beaufsichtigt werden, um sicherzustellen, dass sie nicht mit dem Gerät spielen.

# Vorsichtsregeln

---

- Die Installation von Rohrleitung sollte auf ein Minimum beschränkt werden.
- Rohrleitung sind vor Sachschaden zu schützen und dürfen nicht in einem unbelüfteten Raum installiert werden, wenn dieser Raum kleiner ist als  $2\text{m}^2$ .
  - Die Einhaltung der nationalen Gasvorschriften ist zu beachten.
  - Mechanische Verbindungen müssen zu Wartungszwecken zugänglich sein.
- Die minimale Bodenfläche des Raumes:  $2\text{m}^2$ .
  - Die maximale Kältemittelfüllmenge:  $1.7\text{kg}$ .
  - Informationen zur Handhabung, Installation, Reinigung, Wartung und Entsorgung von Kältemitteln.
  - Warnung: Halten Sie alle erforderlichen Lüftungsöffnungen frei von Verstopfungen.
  - Hinweis: Die Wartung darf nur gemäß den Anweisungen in dieser Anleitung durchgeführt werden.

## Unbelüftete Bereiche

- Warnung: Das Gerät ist in einem gut belüfteten Bereich zu lagern, in dem die Raumgröße der vorgeschriebenen Raumfläche entspricht.
- Warnung: Das Gerät ist in einem Raum zu lagern, in dem keine ständigen offenen Flammen (z.B. ein Gasgerät) und Zündquellen (z.B. ein Elektroerhitzer) betrieben werden.

## Qualifizierung der Mitarbeiter

- Spezifische Informationen über die erforderlichen Qualifikationen des Betriebspersonals für Wartungs-, Instandhaltungs- und Reparaturarbeiten.
- Warnung: Jedes Arbeitsverfahren, das die Sicherheit beeinflusst, darf nur von qualifizierten Personen durchgeführt werden. Beispiele für solche Arbeitsabläufe sind:
  - Einbruch in den Kältekreislauf.
  - das Öffnen von versiegelten Bauteilen
  - das Öffnen von belüfteten und geschlossenen Bereichen.

## Informationen zur Wartung

- Vor Beginn der Arbeiten an Anlagen sind Sicherheitsüberprüfungen erforderlich, um sicherzustellen, dass die Zündgefahr minimiert wird.
- die Arbeiten sind anhand eines kontrollierten Verfahrens durchzuführen, um die Gefahr des Vorhandenseins von brennbaren Gasen oder Dämpfen während der Ausführung der Arbeiten so gering wie möglich zu halten.
- arbeiten in engen Räumen sind zu vermeiden. Der Bereich um den Arbeitsbereich herum ist abzugrenzen. Stellen Sie sicher, dass die Bedingungen innerhalb des Bereichs durch die Kontrolle von brennbaren Materialien gesichert sind.

## Überprüfung auf Vorhandensein von Kältemittel

- Der Bereich ist vor und während der Arbeit mit einem geeigneten Kältemitteldetektor zu überprüfen. Die Lecksuchgeräte sollten für die Verwendung mit allen anwendbaren Kältemitteln geeignet sein, d.h. nicht funkensprühend, ausreichend abgedichtet oder eigensicher.

## Verfügbarkeit eines Feuerlöschers

- Sind Heißenarbeiten durchzuführen, müssen geeignete Feuerlöschvorrichtungen zur Verfügung stehen. Halten Sie einen Trockenpulver- oder  $\text{CO}_2$ -Feuerlöscher in der Nähe des Ladebereichs bereit.

## Keine Zündquellen

- Alle möglichen Zündquellen, einschließlich des Zigarettenrauchens, sollten in ausreichender Entfernung von der Montagestelle, Reparatur, Demontage und Entsorgung gehalten werden. Vor Beginn der Arbeiten ist der Bereich um das Gerät herum zu untersuchen, um sicherzustellen, dass keine brennbaren Gefahren oder Zündgefahren bestehen. "Es sind "Rauchen Verboten"- Schilder anzubringen.

## Belüfteter Bereich

- Stellen Sie sicher, dass sich der Bereich im Freien befindet oder ausreichend belüftet ist, bevor Sie in das System eindringen oder heiße Arbeiten durchführen. Während der Zeit, in der die Arbeiten durchgeführt werden, muss ein gewisses Maß an Belüftung gewährleistet sein. Die Lüftung sollte das freigesetzte Kältemittel sicher verteilen und vorzugsweise nach außen in die Atmosphäre abgeben.

## Kontrollen an der Kühlmöbel

- Werden elektrische Komponenten geändert, so müssen sie für den Zweck und die korrekte Angabe geeignet sein. Zu jeder Zeit sind die Wartungs- und Instandhaltungsrichtlinien des Herstellers zu beachten. Wenden Sie sich im Zweifelsfall an die technische Abteilung des Herstellers.

## Für Anlagen sind folgende Kontrollen durchzuführen

- Die Füllmenge richtet sich nach der Raumgröße, in der das kältemittelhaltige Teil installiert ist;
  - Die Lüftungsanlagen und -auslässe arbeiten ordnungsgemäß und werden nicht behindert;
  - Wird ein indirekter Kältekreis verwendet, ist der Sekundärkreislauf auf das Vorhandensein von Kältemittel zu überprüfen;
  - Die Kennzeichnung des Gerätes ist weiterhin sichtbar und lesbar. Unleserliche Kennzeichnungen und Zeichen sind zu korrigieren;
  - Die Kältemittelleitung oder -komponenten werden an einer Stelle installiert, an der es unwahrscheinlich ist, dass sie einer Substanz ausgesetzt sind, die Kältemittel enthaltende Komponenten angreifen könnte, es sei denn, die Komponenten sind aus Materialien hergestellt, die von Natur aus korrosionsbeständig sind oder die angemessen gegen eine solche Korrosion geschützt sind.

# Vorsichtsregeln

---

## Überprüfungen an elektrischen Geräten

- Die Reparatur und die Wartung von elektrischen Komponenten müssen erste Sicherheitsüberprüfungen und Komponenteninspektionsverfahren beinhalten. Liegt ein Fehler vor, der die Sicherheit beeinträchtigen könnte, darf keine elektrische Versorgung an den Stromkreis angeschlossen werden, bis dieser Fehler zufriedenstellend behoben ist. Kann der Fehler nicht sofort behoben, der Betrieb jedoch nicht unterbrochen werden, ist eine geeignete provisorische Lösung zu verwenden. Dies ist dem Eigentümer der Anlage zu melden, damit alle Parteien informiert werden.
  - Erste Sicherheitskontrollen müssen Folgendes umfassen:
    - Kondensatoren müssen entladen werden: Dies muss auf sichere Weise ausgeführt werden, um die Möglichkeit einer Funkenbildung zu vermeiden;
    - beim Laden, Wiederherstellen oder Spülen des Systems dürfen keine spannungsführenden elektrischen Komponenten und Leitungen freigelegt werden;
    - die Kontinuität der Erdung muss gewährleistet sein.

## Reparaturen an abgedichteten Komponenten

- Bei Reparaturen an abgedichteten Komponenten müssen alle elektrischen Anschlüsse getrennt werden, bevor die abgedichteten Abdeckungen, usw., entfernt werden. Falls es unbedingt erforderlich ist, die Geräte während der Wartung mit Strom zu versorgen, muss eine dauerhafte funktionierende Form der Lecksuche an einer kritischsten Stelle angebracht werden, um eine potenziell gefährliche Situation zu vermeiden.

- Stellen Sie sicher, dass bei Arbeiten an elektrischen Komponenten das Gehäuse nicht in einem Mass verändert wird, dass das Schutzniveau beeinträchtigt wird, einschließlich Kabelschäden, übermäßiger Anzahl von Anschlüssen, nicht originalgetreuer Klemmen, Beschädigung von Dichtungen, fehlerhafte Montage von Stopfbuchsen, u.s.w..

Vergewissern Sie sich, dass das Gerät sicher montiert ist.

- Stellen Sie sicher, dass Dichtungen oder Dichtungsmaterialien nicht in einem Mass verfallen sind, dass sie ihren Zweck, das Eindringen von brennbaren Atmosphären zu verhindern, nicht mehr erfüllen. Ersatzteile müssen den Herstellerangaben entsprechen.

## Reparatur von eigensicheren Komponenten

- Legen Sie keine permanenten induktiven oder kapazitiven Lasten an den Stromkreis an, ohne sicherzustellen, dass diese den zulässigen Spannungs- und Stromgrad für das verwendete Gerät nicht überschreiten.
- Eigensichere Komponenten sind die einzigen Typen, an denen in der Anwesenheit einer brennbaren Atmosphäre gearbeitet werden kann.
- Ersetzen Sie Komponenten nur durch vom Hersteller angegebene Teile. Andere Teile können dazu führen, dass das Kältemittel in der Atmosphäre durch eine Undichtigkeit entzündet wird.

## Verkabelung

- Überprüfen Sie, dass die Verkabelung keinem Verschleiß, Korrosion, übermäßigem Druck, Vibrationen, scharfe Kanten oder anderen schädlichen Umwelteinflüssen ausgesetzt ist. Bei der Prüfung sind auch die Auswirkungen der Veralterung oder der ständigen Schwingungen von Quellen wie zum Beispiel Kompressoren oder Ventilatoren zu berücksichtigen.

## Erkennung brennbarer Kältemittel Entfernung und Evakuierung

- Die Kältemittelfüllung ist in die richtigen Rückgewinnungszylinder zurückzuführen und das System ist mit OFN "zu spülen", um die Sicherheit des Geräts zu gewährleisten. Dieser Vorgang muss möglicherweise mehrere Male wiederholt werden.
- Druckluft oder Sauerstoff darf nicht zum Spülen von Kältemittelsystemen verwendet werden.
- Die Spülung vorgenommen werden, indem das Vakuum im System mit OFN unterbrochen und weiter gefüllt wird, bis der Betriebsdruck erreicht ist, dann in die Atmosphäre entlüftet und schließlich auf ein Vakuum heruntergefahren wird. Dieser Vorgang ist so lange zu wiederholen, bis sich kein Kältemittel mehr im System befindet. Bei Verwendung der endgültigen OFN-Ladung muss das System auf Atmosphärendruck entlüftet werden, damit Arbeiten durchgeführt werden können.
- Die Vakuumpumpe darf sich nicht in der Nähe von Zündquellen befinden und die Belüftung ist zu gewährleisten.

## Verfahren zur Kühlmittelbefüllung

- Stellen Sie sicher, dass bei der Verwendung von Füllgeräten keine Verunreinigungen verschiedener Kältemittel auftreten. Die Schläuche oder Leitungen müssen so kurz wie möglich sein, um die darin enthaltene Kältemittelmenge zu minimieren.
- Der Kältemittelzylinder müssen aufrecht gestellt werden.
- Stellen Sie sicher, dass das Kühlsystem geerdet ist, bevor Sie das System mit Kältemittel befüllen.
- Beschriften Sie das System, wenn der Ladevorgang abgeschlossen ist (falls nicht bereits geschehen).
- Es ist mit äußerster Sorgfalt darauf zu achten, dass das Kühlsystem nicht überfüllt wird.
- Vor dem Aufladen des Systems muss es mit dem geeigneten Spülgas druckgeprüft werden. Das System ist nach Abschluss des Ladevorgangs, jedoch vor der Inbetriebnahme auf die Dichtheit zu prüfen. Vor dem Verlassen des Standorts ist eine nachträgliche Dichtheitsprüfung durchzuführen.

## Außerbetriebnahme

- Bevor Sie dieses Verfahren durchführen, ist es unerlässlich, dass der Techniker mit dem Gerät und all seinen Eigenschaften vertraut ist.
- Vor Durchführung der Aufgabe ist eine Öl- und Kältemittelprobe zu entnehmen, falls eine Analyse vor der Wiederverwendung des zurückgeführten Kältemittels erforderlich ist.
- Vor Beginn der Arbeiten muss die Stromversorgung gewährleistet sein.

# Vorsichtsregeln

---

- Machen Sie sich mit dem Gerät und seiner Funktion vertraut.
  - Trennen Sie das System elektrisch.
  - Bevor Sie mit dem Verfahren beginnen, vergewissern Sie sich, dass:
    - bei Bedarf mechanische Handhabungsgeräte zur Verfügung stehen für die Handhabung von Kältemittelflaschen;
    - Alle persönlichen Schutzausrüstungen sind verfügbar und werden korrekt verwendet;
    - der Wiederherstellungsprozess jederzeit von einer kompetenten Person überwacht wird;
    - dass das Wiederverwertungsgerät und die Zylinder entsprechenden Normen entsprechen.
  - wenn möglich, pumpen Sie das Kältemittelsystem ab.
  - Sollte ein Vakuum nicht möglich sein, stellen Sie einen Verteiler her, damit das Kältemittel aus den verschiedenen Teilen des Systems entfernt werden kann.
  - Stellen Sie sicher, dass sich der Zylinder auf der Waage befindet, bevor die Wiederverwertung erfolgt.
  - Starten Sie das Wiederverwertungsgerät und bedienen Sie gemäß den Anweisungen des Herstellers.
  - Überfüllen Sie die Zylinder nicht. (Nicht mehr als 80 % des Volumens der Flüssigkeitsfüllung).
  - Den maximalen Betriebsdruck des Zylinders, auch vorübergehend, nicht überschreiten.
  - Sobald die Zylinder ordnungsgemäß befüllt sind und der Prozess abgeschlossen ist, stellen Sie sicher, dass die Flaschen und die Ausrüstung unverzüglich von der Baustelle entfernt werden und alle Absperrventile an der Anlage geschlossen sind.
  - Wiederverwertbares Kältemittel darf nur dann in ein anderes Kühlsystem eingefüllt werden, nachdem es gereinigt und überprüft wurde.

## Kennzeichnung

- Die Geräte sind mit einem Etikett zu versehen, aus dem hervorgeht, dass sie außer Betrieb genommen und von Kältemittel befreit wurden. Das Etikett ist zu datieren und zu unterzeichnen.
- Vergewissern Sie sich, dass sich auf dem Gerät Etiketten befinden, aus denen hervorgeht, dass das Gerät brennbares Kältemittel enthält.

## Wiederverwendung

- Beim Umfüllen von Kältemittel in Flaschen ist darauf zu achten, dass nur geeignete Kältemittelrückgewinnungszylinder verwendet werden.
- Stellen Sie sicher, dass die korrekte Anzahl von Zylindern zur Aufnahme der gesamten Systemladung vorhanden ist. Alle zu verwendenden Flaschen sind für das zurückgewonnene Kältemittel bestimmt und für dieses Kältemittel gekennzeichnet (d.h. spezielle Flaschen für die Rückgewinnung von Kältemittel).
- Die Zylinder müssen mit einem Druckbegrenzungsventil und den dazugehörigen Absperrventilen in einwandfreiem Zustand ausgestattet sein. Leere Rückgewinnungszylinder werden evakuiert und, wenn möglich, gekühlt, bevor die Rückgewinnung erfolgt.
- Die Rückgewinnungsanlage muss in einwandfreiem Zustand sein und eine Reihe von Anweisungen für die vorliegende Anlage enthalten und für die Rückgewinnung aller geeigneten Kältemittel geeignet sein.
- Ein Satz kalibrierter Waagen muss verfügbar und in einwandfreiem Zustand sein. Die Schläuche müssen sich komplett mit leckagefreien Trennkupplungen und in gutem Zustand befinden. Verwenden Sie die Rückgewinnungsmaschine, stellen Sie sicher, dass sie sich in einem einwandfreiem Betriebszustand befindet, ordnungsgemäß gewartet wurde und dass alle zugehörigen elektrischen Komponenten versiegelt sind, um einen Brand im Falle einer Kältemittel-Leckage zu verhindern.
- Das rückgewonnene Kältemittel ist in der korrekten Rückgewinnungsflasche an den Kältemittelzulieferer zurückzuliefern und der entsprechende Abfallübergabeschein ist zu erstellen.
- Mischen Sie keine Kältemittel in Rückgewinnungseinheiten und insbesondere nicht in Zylinder.
- Falls Kompressoren oder Kompressoröle entfernt werden sollen, stellen Sie sicher, dass sie auf ein akzeptables Niveau evakuiert wurden, um sicherzustellen, dass kein brennbares Kältemittel im Schmierstoff verbleibt.
- Der Evakuierungsprozess ist vor der Rückgabe des Kompressors an die Lieferanten durchzuführen.
  - Es darf ausschliesslich eine Elektroheizung des Verdichtergehäuses verwendet werden, um diesen Prozess zu beschleunigen.



# Vorsichtsregeln

---

## Technische Daten

- Der Kältekreislauf ist auslaufsicher.
- Bei allen Modellen in diesem Handbuch sollte die allpolige Trennungs- Verbindungstechnik im Netzteil angewendet werden. Diese Mittel zur Trennung müssen in die feste Verkabelung integriert werden.

## Temperatur- und Feuchtebereich

Kühlung	Innentemperatur	Max.DB / WB min.DB / WB	32/23 °C 18/14 °C
	Außentemperatur	Max.DB / WB min.DB / WB	46/26 °C 10/6 °C
Heizung	Innentemperatur	Max.DB / WB min.DB / WB	27 °C 15 °C
	Außentemperatur	Max.DB / WB min.DB / WB	24/18 °C -15 °C

- Wenn das Klimagerät unter höheren Temperatur als den aufgelisteten Bedingungen betrieben wird, kann der eingebaute Schlusschutz die Beschädigung des internen Schaltkreises verhindern. Wenn Sie die Einheit im Kühl- und Trockenmodus bei niedrigeren Temperaturen als den oben angegebenen verwenden, kann der Wärmetauscher einfrieren, was zu Wasserleckagen und anderen Schäden führt.
- Verwenden Sie dieses Gerät nicht für andere Zwecke als zum Kühlen, Heizen, Entfeuchten und Belüften von Räumen in gewöhnlichen Wohnungen. Die Verdrahtungsmethode sollte mit dem lokalen Verdrahtungsstandard übereinstimmen.
- Die Altbatterie ist ordnungsgemäß zu entsorgen.
- Sollte die Sicherung auf der gedruckten Leiterplatte defekt sein, tauschen Sie sie bitte gegen den Typ T 3.15A/250VAC aus.

# Umzug und Verschrotten der Klimaanlage

---

- Wenden Sie sich bei einem Umzug, einer Demontage und einer Neuinstallation der Klimaanlage an Ihren Händler, um technische Unterstützung zu erhalten.
- In dem Herstellungsmaterial der Klimaanlage beträgt der Gehalt an Blei, Quecksilber, sechswertigem Chrom, polybromierten Biphenylen und polybromierten Diphenylethern nicht mehr als 0.1% (Massenanteil) und Cadmium nicht mehr als 0.01% (Massenanteil)).
- Bitte recyceln Sie das Kältemittel vor dem Verschrotten, dem Bewegen und dem Reparieren der Klimaanlage. Die Verschrottung der Klimaanlage, sollte von einem qualifizierten Unternehmen durchgeführt werden.

# Sicherheitsmaßnahmen

- Lesen Sie diese „SICHERHEITSMABNAHMEN“ sorgfältig durch, bevor Sie das System in Betrieb nehmen, um einen ordnungsgemäßen Betrieb des Systems zu gewährleisten.
- Die hier beschriebenen Sicherheitsvorkehrungen sind in „⚠️ WARNUNG“ und „⚠️ VORSICHTSMABREGELN“ unterteilt. Vorsichtsmaßnahmen, die in der Spalte „⚠️ WANING“ aufgeführt sind, bedeuten, dass eine unsachgemäße Handhabung zu einem schwerwiegenden Ergebnis wie Tod, schwere Verletzung usw. führen kann. Auch wenn Vorsichtsmaßnahmen in der Spalte „⚠️ VORSICHTSMABREGELN“ aufgeführt sind, kann je nach Situation ein sehr schwerwiegendes Problem auftreten. Beachten Sie unbedingt diese Sicherheitsvorkehrungen, da sie sehr wichtige Informationen zur Gewährleistung der Sicherheit sind.
- Symbole, die im Text häufig vorkommen, haben folgende Bedeutungen.

	Streng verboten.		Anweisungen treu einhalten.		Sorgen Sie für eine positive Erdung.
--	------------------	--	-----------------------------	--	--------------------------------------

Wenn Sie das Handbuch gelesen haben, halten Sie es immer für Lesekonsultationen bereit. Wenn der Bediener ersetzt wird, übergeben Sie dieses Handbuch unbedingt dem neuen Bediener.

## VORSICHTSMABREGELN für den Einbau

⚠️ WARNUNG		
<p>Das System sollte auf Orte wie Büros, Restaurants, Wohnungen und dergleichen angewendet werden.</p> <p></p> <p>Die Anwendung in minderwertigen Umgebungen, wie z. B. in einem Ingenieurbüro, kann zu Fehlfunktionen des Geräts und zu schweren Verletzungen oder zum Tod führen.</p>	<p>Das System sollte von Ihrem Händler oder einem professionellen Installateur installiert werden.</p> <p></p> <p>Die Installation durch Sie wird nicht empfohlen, da dies durch unsachgemäße Handhabung Probleme wie Wasserleckage, Stromschlag oder einen Brand verursachen kann.</p>	<p>Wenn Sie optionale Geräte wie einen Luftbefeuchter, eine Elektroheizung usw. benötigen, verwenden Sie unbedingt die von uns empfohlenen Produkte. Diese Geräte sollten von einem Fachmann installiert werden.</p> <p></p> <p>Die Installation durch Sie wird nicht empfohlen, da dies durch unsachgemäße Handhabung Probleme wie Wasserleckage, Stromschlag oder einen Brand verursachen kann.</p>
⚠️ WARNUNG		
<p>Installieren Sie das Gerät nicht in der Nähe von Orten, an denen brennbare Gase austreten können.</p> <p></p> <p>Wenn das Gas austritt und sich sammelt, kann dies zu einem Brand führen.</p> <p></p>	<p>Je nach Installationsort kann ein Trennschalter erforderlich sein.</p> <p></p> <p>Wenn der Leistungsschalter nicht installiert ist, kann dies zu elektrischen Schlägen führen.</p> <p></p>	<p>Das Abflussrohr sollte so angeordnet sein, dass es positiv abläuft.</p> <p></p> <p>Wenn das Rohr nicht ordnungsgemäß angeordnet ist, können Möbel oder ähnliches durch auslaufendes Wasser beschädigt werden.</p> <p></p>
<p>Bei starkem Wind sollte das System sicher befestigt werden, um einen Kollaps zu verhindern.</p> <p></p> <p>Körperverletzung kann zu einem Kollaps führen.</p>	<p>Installieren Sie das Gerät an einer Stelle, an der das Gewicht der Klimaanlage standhalten kann.</p> <p></p> <p>Bei einer unvorsichtigen Installation kann es zu Körperverletzungen kommen.</p>	<p>Stellen Sie sicher, dass das System geerdet ist.</p> <p></p> <p>Das Erdungskabel darf niemals an Gasleitungen, Stadtwasserleitungen, Blitzableiter oder Erdungskabel des Telefons angeschlossen werden. Wenn das Erdungskabel nicht richtig eingestellt ist, kann dies zu Stromschlägen führen.</p> <p></p>

## • INSTALLATIONSVORSICHTSMABREGELN

### WARNUNG!



- ★ Die Fläche des Raums, in dem das Kältemittel-Klimagerät R32 installiert wird, darf nicht unter der in der nachstehenden Tabelle angegebenen Mindestfläche liegen, um mögliche Sicherheitsprobleme aufgrund von Kältemittelaustritt im Kühlsystem der Inneneinheit zu vermeiden
- ★ Sobald die Hornmündung der Verbindungsleitungen befestigt ist, darf sie nicht mehr verändert werden (die Luftdichte kann beeinträchtigt werden).
- ★ Nur ein Anschlusskabel darf für die Innen- / Außeneinheit verwendet werden, wie es in den Betriebsangaben der Installationsverfahren und der Betriebsanleitung gefordert ist.

### Mindestraumgröße





















Typ	LFL kg/m <sup>3</sup>	hv m	Gesamtgewicht/kg Mindestraumfläche / m <sup>2</sup>						
			1.224	1.836	2.448	3.672	4.896	6.12	7.956
R32	0.306	0.6	29	51	116	206	321	543	
		1.0	10	19	42	74	116	196	
		1.8	3	6	13	23	36	60	
		2.2	2	4	9	15	24	40	

# Sicherheitsmaßnahmen

## VORSICHTSMAßREGELN FÜR DEN TRANSFER ODER DIE REPARATUR

⚠️ WARNUNG	
<p>Modifikationen des Systems sind strengstens untersagt. Wenn das System repariert werden muss, wenden Sie sich an Ihren Händler.</p> <p> Unsachgemäße Reparaturen können zu Wasserlecks, Stromschlägen oder Bränden führen.</p>	<p>Wenden Sie sich an einen Händler oder einen Installateur, wenn die Klimaanlage versetzt wird.</p> <p> Unsachgemäße Installation kann zu Wasserleckage, Stromschlägen oder Bränden führen.</p>

## VORSICHTSMAßREGELN FÜR DEN BETRIEB

⚠️ WARNUNG		
<p>Sie sollten es vermeiden, Ihren Körper längere Zeit direkt dem kühlen Wind auszusetzen.</p> <p> Dies kann sich auf Ihre körperliche Verfassung auswirken oder gesundheitliche Probleme verursachen.</p>	<p>Verstopfen Sie den Lufteinlass oder -auslass nicht mit einer Stange usw.</p> <p> Da der interne Lüfter mit hoher Geschwindigkeit arbeitet, kann dies zu Verletzungen führen.</p>	<p>Wenn ein ungewöhnlicher Zustand (verbrühender Geruch oder andere) festgestellt wird, stoppen Sie den Vorgang sofort und schalten Sie den Netzschalter aus. Dann wenden Sie sich an Ihren Händler.</p> <p> Wenn Sie den Vorgang fortsetzen, ohne die Ursache zu beseitigen, kann dies zu Störungen, Stromschlag oder Feuer führen.</p>
⚠️ Vorsicht		
<p>Das System sollte niemals für andere Zwecke als bestimmungsgemäß wie zum Beispiel für die Konservierung von Lebensmitteln, Flora und Fauna, Präzisionsgeräten oder Arbeit verwendet werden.</p> <p> Dies kann zu einer Verschlechterung der Nahrung oder zu anderen Problemen führen.</p>	<p>Fassen Sie Schalter nicht mit nassen Händen an.</p> <p> Dies kann zu Stromschlägen führen.</p>	<p>Es dürfen keine Verbrennungsgeräte aufgestellt werden, die eine direkte Windeinwirkung der Klimaanlage ermöglichen.</p> <p> An der Vorrichtung kann eine unvollständige Verbrennung auftreten.</p>
<p>Waschen Sie die Klimaanlage nicht mit Wasser.</p> <p> Dies kann zu Stromschlägen führen.</p>	<p>Installieren Sie das System nicht so, dass der Luftauslass direkt in die Flora und Fauna gelangt.</p> <p> Es ist nicht gut für ihre Gesundheit.</p>	<p>Stellen Sie sicher, dass Sie eine Sicherung mit geeigneter elektrischer Leistung verwenden.</p> <p> Die Verwendung von Stahl- oder Kupferdraht anstelle einer Sicherung ist streng verboten, da dies zu Unfällen oder Feuerunfällen führen kann.</p>
<p>Stehen Sie weder auf der Klimaanlage noch stellen Sie etwas darauf.</p> <p> Es besteht Sturz- oder Verletzungsgefahr durch zusammengebrochene Gegenstände.</p>	<p>Es ist strengstens verboten, einen Behälter mit brennbaren Gasen oder Flüssigkeiten in der Nähe der Klimaanlage zu platzieren oder direkt mit dem Gas oder der Flüssigkeit zu besprühen.</p> <p> Dies kann einen Feuerunfall verursachen.</p>	<p>Betreiben Sie das System nicht, während das Luftauslassgitter entfernt ist.</p> <p> Es besteht Verletzungsgefahr.</p>
<p>Verwenden Sie nicht den Netzschalter, um das System ein- oder auszuschalten.</p> <p> Dies kann zu einem Feuer oder Wasserleck führen.</p>	<p>Berühren Sie nicht den Luftauslass, während die Schwenkjalousie in Betrieb ist.</p> <p> Es besteht Verletzungsgefahr.</p>	<p>Verwenden Sie solche Geräte nicht als Warmwasserbereiter usw. in der Nähe der Inneneinheit oder der Kabelsteuerung.</p> <p> Wenn das System in der Nähe solcher Geräte betrieben wird, die Dampf erzeugen, kann während des Kühlbetriebs Kondenswasser ablaufen oder einen Fehlerstrom oder einen Kurzschluss verursachen.</p>
<p>Wenn das System gleichzeitig mit einer Verbrennungsvorrichtung betrieben wird, muss die Raumluft häufig gelüftet werden.</p> <p> Unzureichende Belüftung kann zu einem Sauerstoffmangelunfall führen.</p>	<p>Überprüfen Sie gelegentlich die Stützstruktur des Geräts nach längerer Verwendung auf etwaige Schäden.</p> <p> Wenn die Struktur nicht sofort repariert wird, kann das Gerät umkippen und Verletzungen verursachen.</p>	<p>Stoppen Sie zum Reinigen des Systems den Betrieb und schalten Sie den Netzschalter aus.</p> <p> Die Reinigung sollte niemals durchgeführt werden, wenn die internen Lüfter mit hoher Geschwindigkeit laufen.</p>
<p> Stellen Sie keine Wasserbehälter wie Blumenvasen usw. auf das Gerät.</p> <p> Wenn das Wasser in das Gerät eindringt und das elektrische Isoliermaterial beschädigt, kann dies einen elektrischen Schlag verursachen.</p>		

# Sicherheitsmaßnahmen

---

## WARNUNG

- Der Schalter der Klimaanlage sollte ein allpoliger Schalter sein und der Abstand zwischen seinen beiden Kontakten sollte nicht weniger als 3 mm betragen. Diese Mittel zur Trennung müssen in die feste Verkabelung integriert werden.
- Verwenden Sie nur Kupferdraht. Alle Kabel müssen mit dem Europäischen Authentifizierungszertifikat versehen sein.
- Das Netzteil wird von außen angeschlossen. Das Verbindungskabel und das Stromkabel sind selbst erstellt.
- Der Parameter des Verbindungskabels: H05RN-F 4G 0.75mm<sup>2</sup> .

## GEFAHR

- Versuchen Sie nicht, das Klimagerät selbst zu installieren.
- Dieses Gerät enthält keine vom Benutzer zu wartenden Teile. Wenden Sie sich für Reparaturen immer an autorisiertes Service-Personal.
- Wenden Sie sich beim Umzug an einen autorisierten Kundendienst, um das Gerät zu trennen und zu installieren.
- Lassen Sie sich nicht übermäßig kühlen, wenn Sie längere Zeit im direkten Kühlluftstrom bleiben.
- Stecken Sie keine Finger oder Gegenstände in die Auslassöffnung oder die Einlassgitter.
- Starten oder stoppen Sie den Betrieb nicht, indem Sie das Netzkabel verbinden und trennen, usw.
- Achten Sie darauf, dass das Netzkabel nicht beschädigt wird. Wenn das Netzkabel beschädigt ist, muss es durch den Hersteller, seinen Kundendienst oder ähnlich qualifiziertes Personal ersetzt werden, um eine Gefährdung zu vermeiden.
- Unterbrechen Sie bei einer Funktionsstörung (Brandgeruch usw.) sofort den Betrieb, schalten Sie den Schutzschalter aus und wenden Sie sich an einen autorisierten Kundendienst.

## WARNUNG

- Für gelegentliche Belüftung sorgen.
- Richten Sie den Luftstrom nicht auf Feuerstellen oder Heizgeräte.
- Stellen Sie keine Gegenstände auf die Klimaanlage und steigen Sie nicht darauf.
- Hängen Sie keine Gegenstände an die Inneneinheit.
- Stellen Sie keine Blumenvasen oder Wasserbehälter auf die Klimaanlage.
- Setzen Sie die Klimaanlage nicht direkt Wasser aus.
- Betreiben Sie die Klimaanlage nicht mit nassen Händen.
- Ziehen Sie nicht am Netzkabel.
- Schalten Sie die Stromquelle aus, wenn Sie das Gerät längere Zeit nicht benutzen.
- Überprüfen Sie den einwandfreien Zustand des Montageständers.
- Stellen Sie keine Tiere oder Pflanzen in den direkten Weg des Luftstroms.
- Trinken Sie nicht das aus der Klimaanlage abgelassene Wasser.
- Nicht für Anwendungen verwenden, bei denen Lebensmittel, Pflanzen oder Tiere, Präzisionsgeräte oder Kunstwerke aufbewahrt werden.
- Üben Sie keinen starken Druck auf die Kühlerlamellen aus.
- Nur mit installierten Luftfiltern betreiben.
- Blockieren Sie weder das Einlassgitter und den Auslassanschluss noch decken Sie sie ab.
- Stellen Sie sicher, dass elektronische Geräte mindestens einen Meter von der Innen- oder Außeneinheit entfernt sind.
- Installieren Sie das Klimagerät nicht in der Nähe eines Kamins oder anderer Heizgeräte.
- Treffen Sie beim Installieren der Innen- und Außeneinheit Vorkehrungen, um den Zugang zu Kleinkindern zu verhindern.
- Verwenden Sie keine brennbaren Gase in der Nähe der Klimaanlage.

# Eigenschaften und Funktionen

---

## **AUTOMATISCHE OPERATION**

- **KÜHLTYP**  
Drücken Sie einfach die ON / OFF-Taste. Das Gerät beginnt den automatischen Betrieb im Kühl- oder Trockenmodus, je nach Einstellung des Thermostats und der tatsächlichen Raumtemperatur.
- **WÄRME & KÜHLUNG**  
Drücken Sie einfach die EIN / AUS-Taste, und das Gerät startet den automatischen Betrieb in den Betriebsarten Heizen, Kühlen und Blasen entsprechend der Thermostateinstellung und der tatsächlichen Raumtemperatur.

## **RUHE**

- **KÜHLTYP**  
Wenn die Taste SLEEP im Kühl- oder Trockenmodus gedrückt wird, steigt der Thermostat während des Betriebs allmählich an. Wenn die eingestellte Zeit erreicht ist, schaltet sich das Gerät automatisch aus.
- **WÄRME & KÜHLUNG**  
Wenn die SLEEP-Taste während des Heizmodus gedrückt wird, wird der Thermostat der Klimaanlage während des Betriebs allmählich abgesenkt. Wenn die eingestellte Zeit erreicht ist, schaltet sich das Gerät automatisch aus.

## **DRAHTLOSE FERNBEDIENUNG**

- Die DRAHTLOSE FERNBEDIENUNGSEINHEIT ermöglicht die bequeme Steuerung des Klimabetriebs. Bei diesem Typ ist der drahtlose Fernsteuertyp YR-H50.

## **MILDEW-BESTÄNDIGER FILTER**

- Der AIR FILTER wurde gegen Schimmelbefall behandelt, was eine sauberere Verwendung und eine einfachere Pflege ermöglicht.

# Bezeichnungen und Funktionen

## Inneneinheit

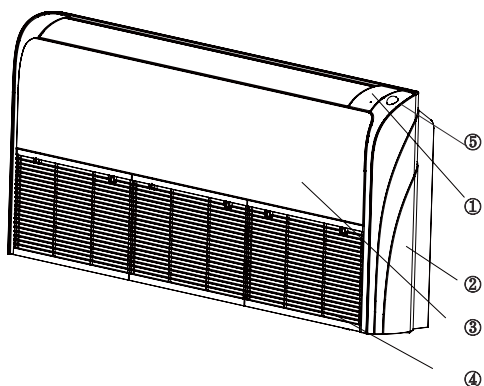

### Bedienfeld 1

- (1) Bedienfeld
- (2) Abdeckplatte
- (3) Frontplatte
- (4) Einlassgrill (Filter innen)
- (5) menschlicher Sensor
- (6) RUNNING-Kontrollleuchte
- (7) TIMER-Anzeigelampe
- (8) POWER-Anzeigelampe
- (9) Notschalter
- (10) Fernempfänger

### Bedienfeld 1

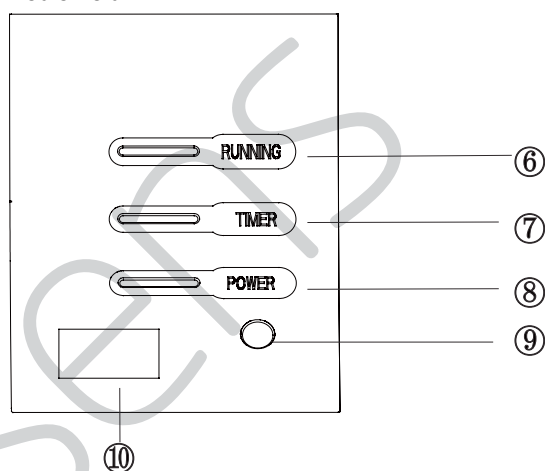

### Bedienfeld 2

- (1) Bedienfeld
- (2) Abdeckplatte
- (3) Frontplatte
- (4) Einlassgrill (Filter innen)
- (5) menschlicher Sensor
- (6) WIFI-Anzeigelampe
- (7) Anzeigelampe
- (8) Notschalter
- (9) Fernempfänger

### Bedienfeld 2

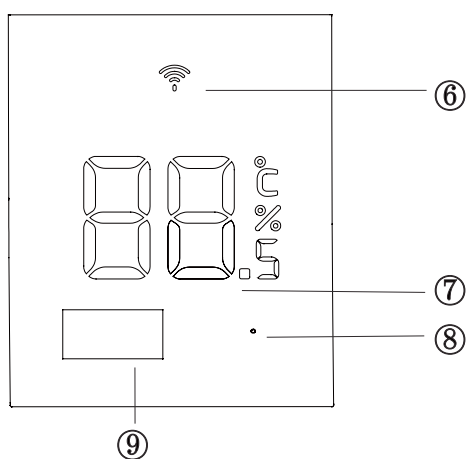

### Bitte beachten:

Bei der kabelgebundenen Steuereinheit sollte der Status der Einheit anstelle des Fernempfängers vom kabelgebundenen Controller überprüft werden.

Wenn Sie die TIMER-Funktion einstellen, leuchtet die TIMER-LED am Fernbedienungsempfänger nicht.

2. Das unterschiedliche PANEL für verschiedene Modelle.

# Bezeichnungen und Funktionen

---

## “HOT KEEP” -Funktion

“HOT KEEP” wird in den folgenden Fällen betätigt.

- Wenn mit dem Heizen begonnen wird:  
Um das Ausblasen von kühlem Wind zu verhindern, wurde der Ventilator des Innengeräts entsprechend der Raumtemperatur angehalten, bei der der Heizbetrieb gestartet wird. Warten Sie ca. 2 bis 3 Minuten, und der Betrieb wechselt automatisch in den normalen Heizmodus.
- Abtauvorgang (im Heizmodus):  
Bei Frostgefahr wird der Heizbetrieb einmal pro ca. 5 bis 12 Minuten automatisch gestoppt. eine Stunde und das Abtauen erfolgt. Nach dem Abtauen wechselt der Betriebsmodus automatisch in den normalen Heizbetrieb.
- Wenn der Raumthermostat betätigt wird:  
Wenn die Raumtemperatur ansteigt und der Raumtemperaturregler anspricht, wird die Gebläsedrehzahl automatisch geändert, um bei niedriger Temperatur des Innenwärmetauschers zu stoppen. Wenn die Raumtemperatur sinkt, schaltet die Klimaanlage automatisch auf den normalen Heizbetrieb um.



## Wärmebetrieb

- Wärmepumpen-Erwärmung  
Bei der Wärmepumpen-Erwärmung wird der Mechanismus der Wärmepumpe verwendet, der die Wärme der Außenluft mit Hilfe von Kältemittel konzentriert, um den Innenraum zu erwärmen.
- Abtauvorgang  
Wenn ein Raum mit einer Wärmepumpen-Klimaanlage aufgewärmt wird, sammelt sich Frost am Wärmetauscher des Außengeräts zusammen mit dem Abfall der Innentemperatur. Da der angesammelte Frost die Erwärmung verringert, muss der Betrieb automatisch auf den Abtaumodus umgestellt werden. Während des Abtauvorgangs wird der Heizbetrieb unterbrochen.
- Atmosphärische Temperatur und Wärmekapazität  
Die Wärmekapazität der Klimaanlage vom Wärmepumpentyp nimmt mit dem Abfall der Außentemperatur ab. Wenn die Wärmeleistung nicht ausreicht, wird empfohlen, ein anderes Heizgerät zu verwenden.
- Aufwärmphase  
Da die Klimaanlage des Wärmepumpentyps ein Verfahren zum Zirkulieren von warmen Winden verwendet, um den gesamten Raum eines Raums zu erwärmen, dauert es einige Zeit, bis die Raumtemperatur ansteigt.  
Es ist empfehlenswert, die Operation an einem sehr kalten Morgen etwas früher zu beginnen.

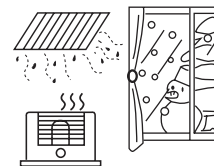

# Wartung

---

## Reinigen Sie den Luftfilter

1. Ziehen Sie die Filter nach oben, um sie vom Einlassgrill zu entfernen.
2. Reinigen Sie den Luftfilter: Entfernen Sie den Staub von den Filtern mit einem Staubsauger oder Waschen. Lassen Sie die Luftfilter nach dem Waschen an einem vor Sonnenlicht geschützten Bereich gründlich trocknen.
3. Bringen Sie die Luftfilter wieder am Einlassgrill an. Drücken Sie die beiden Tasten auf den Filtern, bis Sie ein Klicken hören.

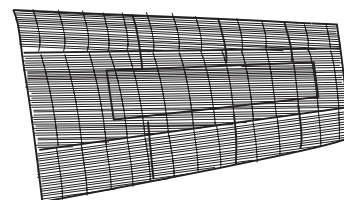





## Wartung der Innengeräte

- Bei längerem Gebrauch kann sich das Gerät im Inneren ansammeln, wodurch die Leistung beeinträchtigt wird. Wir empfehlen, das Gerät zusätzlich zu Ihrer eigenen Reinigung und Pflege regelmäßig zu überprüfen. Weitere Informationen erhalten Sie von autorisiertem Servicepersonal.
- Verwenden Sie zur Reinigung des Geräts kein heißes Wasser als 40°C, scharfe Scheuermittel oder flüchtige Substanzen wie Benzol oder Verdünner.
- Setzen Sie das Gerät nicht flüssigen Insektiziden oder Haarsprays aus.
- Wenn Sie das Gerät für einen Monat oder länger herunterfahren, lassen Sie den Gebläsemodus etwa einen halben Tag lang ununterbrochen laufen, damit die inneren Teile gut trocknen können.

# Problemlösung



## Folgende sind keine Probleme

<p>Das Geräusch von fließendem Wasser ist kein Problem.</p> 	<p>Während des Betriebs des Geräts oder beim Anhalten kann ein sausendes oder gurgelndes Geräusch hörbar sein. Dieses Geräusch wird durch das im System strömende Kältemittel erzeugt.</p>
<p>Ein knackendes Geräusch ist zu hören.</p>	<p>Während des Gerätebetriebs ist möglicherweise ein Knackgeräusch zu hören. Dieses Geräusch wird erzeugt, wenn sich das Gehäuse aufgrund von Temperaturänderungen ausdehnt oder schrumpft.</p>
<p>Geruch wird erzeugt.</p>	<p>Dies liegt daran, dass das System Gerüche aus der Innenluft zirkuliert, wie Zigarettergeruch oder Gemälde auf den Möbeln.</p>
<p>Während des Betriebs tritt weißer Nebel oder Dampf aus der Inneneinheit aus.</p>	<p>Wenn das Gerät an Orten wie Restaurants usw. läuft, wo immer dichte essbare Öldämpfe vorhanden sind, wird dies passieren.</p>
<p>Im Kühlbetrieb wechselt das Gerät in den Blasbetrieb.</p>	<p>Um zu verhindern, dass sich am Innenwärmetauscher Frost ansammelt, schaltet das Gerät für eine Weile auf den Blasbetrieb um und setzt den Kühlbetrieb fort.</p>
<p>Das Gerät startet nach dem Stopp nicht neu. Fängt nicht an?</p> 	<p>Obwohl die ON / OFF-Taste auf ON gestellt ist, nimmt das Gerät nach dem Stoppen drei Minuten lang keinen Kühl-, Trocken- oder Heizbetrieb mehr auf. Dies liegt an der 3-Minuten-Verzögerungsschutzschaltung.</p>  <p style="text-align: right;">Bitte warten Sie 3 Minuten</p>
<p>Im Trockenmodus kann keine Abluft- oder Lüftergeschwindigkeit geändert werden.</p>	<p>Das Gerät reduziert die Gebläsedrehzahl wiederholend und automatisch, wenn die Raumtemperatur im trockenen Betrieb zu niedrig ist.</p>
<p>Im Heizbetrieb werden Wasser oder Dampf aus der Außeneinheit geblasen.</p> 	<p>Dies geschieht, wenn der an der Außeneinheit angesammelte Frost entfernt wird (beim Abtauen). (während des Abtauvorgangs)</p> 
<p>Im Heizbetrieb stoppt der Innenlüfter nicht, auch wenn das Gerät gestoppt ist.</p>	<p>Nach dem Anhalten des Geräts läuft der Innenventilator weiter, bis sich die Inneneinheit abkühlt.</p>

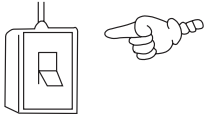
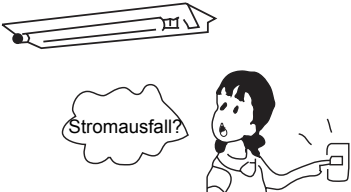
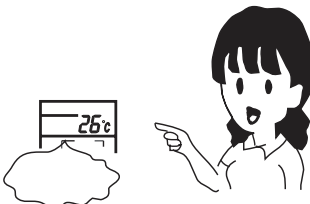
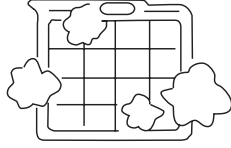
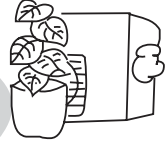
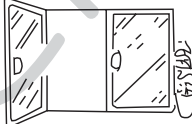
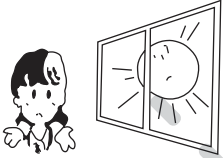

# Problemlösung

Bevor Sie sich an den Kundendienst wenden, überprüfen Sie zunächst Ihr Gerät mit den folgenden Punkten.

<b>Klimaanlage startet nicht.</b>		
<p>Ist der Netzschalter eingeschaltet?</p>  <p>Der Netzschalter ist nicht auf ON gestellt.</p>	<p>Ist die Stromversorgung der Stadt gewöhnlich?</p>  <p>Stromausfall?</p>	<p>Ist der Fehlerstromschutzschalter aktiviert?</p> <p>Dies ist sehr gefährlich. Bitte trennen Sie sofort die Stromversorgung und wenden Sie sich an Ihren Händler.</p>
<b>Schlechte Kühlung oder Erwärmung</b>		
<p>Ist die Bedienungssteuerung richtig eingestellt?</p> 	<p>Ist der Luftfilter zu schmutzig?</p> 	<p>Befinden sich am Einlass- oder Auslassgrill Hindernisse?</p> 
<p>Befinden sich horizontale Lüftungsschlitze in der oberen Position (im Heizmodus)?</p>	<p>Türen oder Fenster offen gelassen?</p> 	
<b>Schlechte Kühlung</b>		
<p>Gibt es direktes Sonnenlicht im Raum?</p> 	<p>Sind unerwartete Wärmequellen im Raum?</p> 	<p>Zu viele Leute im Raum?</p> 
<p>Kalte Luft wird ausgeblasen (im Heizmodus). Befindet sich die Klimaanlage im Heizmodus im Wartezustand?</p>		

Wenn Ihr Gerät nach den oben genannten Prüfungen immer noch nicht ordnungsgemäß funktioniert oder die folgenden Probleme auftreten, beenden Sie es bitte sofort und wenden Sie sich an Ihren Händler.

- Sicherungen oder Sicherungsautomaten gehen oft durch.
- Wasser tritt im Kühl- / Trockenbetrieb aus.
- Der Betrieb ist nicht normal oder es ertönt ein Ton.

# Problemlösung

Wenn ein Fehler auftritt, stoppt der Lüfter der Inneneinheit. Die Methode zur Überprüfung des Fehlercodes ist wie folgt.  
Bei einem Außenausfall lautet der Fehlercode die LED-Blitzzeit für Außenausfälle + 20.  
Der Fehlercode der Außeneinheit ist beispielsweise 2. Der verkabelte Controller der Inneneinheit zeigt 16 an (Hexadezimalmethode).

Ta: Umgebungstemperatursensor  
Tm: Spulentemperatursensor

AUSSENEINHEIT FEHLERSUCHE			
Fehlercode	Fehlerbeschreibung	Diagnose und Analyse.	Anmerkung
1	EEPROM-Fehlfunktion	EEPROM-Klammer beschädigt oder falsche Daten oder zugehörige Schaltung beschädigt.	Nicht wiederaufnehmbar
2	PIM-Hardware (Energie Intelligent Modul) Überstrom	Eingangüberstrom ist von der PIM-Hardware erkannt worden.	Wiederaufnehmbar
3	Kompressor Überstrom während der Verzögerung	Überstrom während der Verzögerungsphase des Kompressors wird aufgetreten.	Nicht wiederaufnehmbar
4	Kommunikation anormal zwischen Steuerplatine und Kompressor- Ansteuerbaustein	Die Steuerplatine kann nicht länger als 4 Minuten mit dem Kompressortreibermodul kommunizieren	Wiederaufnehmbar
5	Überstrom des Kompressors wurde von der Steuerplatine erkannt	Überstrom des Kompressors wurde von der Steuerplatine erkannt	Nicht wiederaufnehmbar
6	Gleichspannung oder Wechselspannung hoch	Die Wechselstromversorgung des Ansteuerbausteins hat eine Spannung von über 280 V Wechselspannung oder das Ansteuerbaustein hat eine hohe DC-BUS-Spannung von über 390 V Gleichspannung.	Wiederaufnehmbar
7	Fehler der Kompressorstrom-Abtastschaltung	Die Kompressorstrom-Abtastschaltung des Ansteuerbausteins ist beschädigt.	Nicht wiederaufnehmbar
8	Schutz vor überhitzter Austrittstemperatur	Bei Verdichtungsaustrittstemperatur von über 115 °C wird der Fehler innerhalb von 3 Minuten behoben, wenn die Temperatur niedriger als 115 °C ist.Fehlerzustandssperre, wenn es 3 Mal auftritt in 1 Stunde.	Nicht wiederaufnehmbar
9	Fehler des Gleichstrom-Lüftermotors	Gleichstrom-Lüftermotor beschädigt oder nicht angeschlossen oder zugehöriger Stromkreis unterbrochen. Fehlerstatus bestätigen und sperren, wenn ein Fehler dreimal innerhalb von 30 Minuten auftritt.	Nicht wiederaufnehmbar
10	Außentauertemperatur, Sensor Te anormal	Die Sensortemperatur wurde unter -55 °C oder über 90 °C als Kurzschluss oder Unterbrechung erkannt.	Wiederaufnehmbar
11	Saugtemperatur, Sensor Ts anormal		
12	Außentemperatur, Sensor Ta anormal	Die Sensortemperatur wurde unter -40 °C oder über 90 °C als Kurzschluss oder Unterbrechung festgestellt.	Wiederaufnehmbar
13	Ablauftemperatur, Sensor Td anormal	Die Sensortemperatur wurde unter -40 °C oder über 150 °C als ein Kurzschluss oder Unterbrechung festgestellt.	Wiederaufnehmbar
14	Hohe Spannung der PFC-Stromkreisschleife	Überspannung wurde in der Regelkreis-Schleife der Blindleistungskompensation des Ansteuerbausteins festgestellt.	Wiederaufnehmbar
15	Kommunikation anormal zwischen Inneneinheit und Außenraum Einheit	Die Steuerzentrale der Außeneinheit kann nicht länger als 4 Minuten mit der Steuerplatine der Inneneinheit kommunizieren.	Wiederaufnehmbar
16	Mangel an Kältemittel oder entladenes Rohr blockiert	Entlüftungs- und AnsaugtemperaturTd-Ts $\geq$ 80°C nach 10-minütigem Start des Verdichters. Fehlerzustandsverriegelung, wenn diese dreimal innerhalb einer Stunde auftritt.	Nicht wiederaufnehmbar
17	4-Wege-Ventil umgekehrt anormal	Innenrohr & Innentemperatur Tm-Tai $\geq$ 5°C nachdem der Kompressor 10 Minuten gestartet war. Fehlerzustand sperrt, wenn es dreimal in 1 Stunde auftritt.	Nicht wiederaufnehmbar
18	Desynchronisation des Kompressormotors	Es trat eine Desynchronisation des Rotors auf, die durch Überlastung oder stark schwankende Last verursacht wurde oder der Stromkreis des Kompressorsensors nicht normal ist oder ein Gate-Ansteuersignal des Wechselrichters fehlt.	Nicht wiederaufnehmbar

# Problemlösung

Fehlercode	Fehlerbeschreibung	Diagnose und Analyse	Anmerkung
19	Niedrige Gleichspannung oder Wechselspannung	Die Wechselstromversorgung des Ansteuerbausteins hat eine Spannung von weniger als 155 V Wechselspannung oder das Ansteuerbaustein hat eine hohe Gleichstrom-BUS-Spannung von weniger als 180 VDC.	Wiederaufnehmbar
20	Schutz der Rohrleitung vor hoher Innentemperatur	Innentemperatur der Rohrleitung $T_m$ über $63\text{ °C}$ , Fehler innerhalb gelöscht 3 Minuten, wenn die Temperatur sinkt und niedriger ist als $52\text{ °C}$ .	Wiederaufnehmbar
21	Innenrohrsensor-Temperatur zu niedrig Schutz	Innenrohrtemperatur zu niedrig, Außeneinheit stoppt, um eine Vereisung des Innenwärmetauschers zu verhindern und gleichzeitig die Abluft der Inneneinheit zu niedrig zu halten	Wiederaufnehmbar
22	Überstrom der PFC-Stromkreisschleife	Überstrom wurde in der Reigelkreis- Schleife der Blindleistungskompensation festgestellt.	Wiederaufnehmbar
23	Temperatur für Kompressoransteuerbaustein zu hoch	Die PIM-Temperatur des Kompressoransteuerbausteins liegt über $90\text{ °C}$ . Fehlerzustand sperrt, wenn es dreimal in 1 Stunde auftritt.	Nicht wiederaufnehmbar
24	Kompressor Versagen beim Starten	Kompressorstartfehler wurde vom Ansteuerbaustein erkannt.	Nicht wiederaufnehmbar
25	Eingangsüberstrom des Ansteuerbausteins	Eingangsstrom des Kompressoransteuerbausteins höher als 32 A (Doppelventilatormodell) oder 27A (Einzelventilator), Fehler wird gesperrt, wenn er dreimal in einer Stunde auftritt.	Nicht wiederaufnehmbar
26	Fehlphase des Antriebsmoduls	Phase der Stromversorgung des Ansteuerbausteins fehlt. (Drehstromtyp)	Nicht wiederaufnehmbar
27	Fehler des Eingangsstrom-Abtastkreises	Die Eingangsstrom-Abtastschaltung des Ansteuerbausteins ist beschädigt.	Wiederaufnehmbar
28	Keine Verdrahtung des Kompressors	Keine Verdrahtung zwischen Kompressor und Ansteuerbaustein.	Nicht wiederaufnehmbar
37	Überstrom des Verdichters vom Verdichteransteuerbaustein erkannt	Die U- oder V- oder W-Ströme des Kompressors über 27 A (Einphasenmodell) oder 19.1 A (Einphasenmodell) traten während eines Zeitraums ohne Bemessung auf.	Wiederaufnehmbar
38	Umgebungstemperatur des Ansteuerbausteins, Sensor anormal	Die erfasste Temperatur liegt nicht im Bereich von $-25\text{ °C}$ bis $150\text{ °C}$ .	Wiederaufnehmbar
39	Mittlere Kondensatortemperatur, Sensor TC anormal	Die erfasste Temperatur liegt nicht im Bereich von $-55\text{ °C}$ bis $90\text{ °C}$ .	Wiederaufnehmbar
42	Hochdruckschalter anormal	Nachdem der Kompressor 3 Minuten lang gelaufen ist, wurde der Schalter 30 Sekunden lang als offener Schaltkreis erkannt. Fehler wird gesperrt, wenn er dreimal in einer Stunde auftritt.	Nicht wiederaufnehmbar
43	Niederdruckschalter anormal	Nachdem der Kompressor 3 Minuten lang betrieben wurde, wurde festgestellt, dass der Schalter 60 Sekunden lang unverbunden oder 30 Sekunden lang im Standby nicht verbunden war.	Nicht wiederaufnehmbar
44	Außentemperatur TC des Kondensators zu hoher Schutz	Der maximale Temperaturwert von $T_c$ und $T_e$ liegt über $65\text{ °C}$ , Fehler wird gesperrt, wenn er dreimal in 30 Minuten auftritt.	Nicht wiederaufnehmbar
45	Niederdruckschutz des Systems.	Der minimale Temperaturwert von $T_m$ für Innenrohre und für Außentemperaturen ist im Kühlmodus niedriger als $-45\text{ °C}$ oder der minimale Temperaturwert für $T_c$ im Freien und für Außentemperatur ist niedriger als $-45\text{ °C}$ .	Nicht wiederaufnehmbar

**Bitte beachten:**

1. Die LED für die Außensteuerplatine 3 zeigt den Außenfehlercode an, z. B. der Fehlercode 12, LED3 zeigt 12 an und blinkt weiter.
2. Kein Wiederaufnehmen bedeutet, dass der Fehler nicht gelöscht wird, es sei denn: a. bereinigen Sie den Fehlerfaktor b. Unterbrechen Sie die Stromzufuhr und bieten Sie nach Erreichen von Punkt A erneut ein Angebot an.
3. Die Inneneinheit kann auch den Fehlfunktionscode für den Außenbereich anzeigen. Bitte beziehen Sie sich auf die Bedienungsanleitung der Inneneinheit, um die Methode zu erhalten.

# Installationsverfahren

Bitte lassen Sie den Händler oder den Spezialisten die Installation ausführen, die Benutzer sollten es niemals selbst versuchen. Nach der Installation sind die folgenden Bedingungen zu beachten.

## WARNUNG

- **Wenden Sie sich bitte an den Händler, um die Klimaanlage zu installieren. Eine fehlerhafte Installation kann zu Wasseraustritt, Stößen und Brandgefahr führen.**

## Vorsicht

- **Die Klimaanlage darf nicht in der Nähe von brennbaren Gasen installiert werden, da brennbare Gase in der Nähe der Klimaanlage eine Brandgefahr verursachen können.**
- **Installierter elektrischer Leitungsschutzschalter.**  
Es kann leicht zu Stromschlägen ohne Schutzschalter führen.
- **Erdungsleitung anschließen.**  
Das Erdungskabel sollte nicht an die Gasleitung, Wasserleitung, Blitzableiter oder Telefonleitung angeschlossen werden, eine falsche Erdung kann zu Stromschlägen führen.
- **Verwenden Sie das Abflussrohr korrekt, um eine wirksame Entladung zu gewährleisten.**  
Eine fehlerhafte Rohrverwendung kann zu Wasseraustritt führen.
- **Verkabelung**  
Die Klimaanlage sollte mit einem speziellen Stromversorgungskabel ausgestattet sein.
- **Ort**  
Die Klimaanlage sollte in gut belüfteten und leicht zugänglichen Räumen installiert werden.
- Die Klimaanlage sollte sich nicht an den folgenden Stellen befinden:
  - (1) Stellen an denen Maschinenöle oder anderen Öldämpfe befinden.
  - (2) am Meer mit hohem Salzgehalt in der Luft.
  - (3) In der Nähe einer heißen Quelle mit einem hohen Gehalt an Sulfidgasen.
  - (4) Bereich mit häufigen Spannungsschwankungen, z.B. Werk, etc.
  - (5) In Fahrzeugen oder Schiffen.
  - (6) Küche mit starkem Öldampf oder Feuchtigkeit.
  - (7) In der Nähe einer Maschine, die elektromagnetische Wellen aussendet.
  - (8) Orte mit Säure, Alkali-Dampf.
- Wählen Sie die folgenden Standorte aus:
  - (1) Kann das Gewicht der Klimaanlage tragen. Erhöhen Sie die Betriebsgeräusche und Vibrationen nicht.
  - (2) Der heiße Dampf aus dem Ausgang der Außeneinheit und die Betriebsgeräusche stören die Nachbarn nicht.
  - (3) Es dürfen sich keine Hindernisse um den Auslauf der Außeneinheit herum befinden.
- TV, Radio, akustischen Geräten usw., sind **mindestens 1 m** von der Inneneinheit, der Außeneinheit, Stromversorgungsleitung, Anschlussdraht, Rohren fern zu halten, ansonsten können das Bild verzerrt oder Geräusche verursacht werden.
- Treffen Sie bei Bedarf Maßnahmen gegen starken Schnee.



Erdung

## Nur für autorisiertes Servicepersonal

## WARNUNG

- (1) Damit die Raumklimaanlage zufriedenstellend funktioniert, installieren Sie sie wie in dieser Installationsanleitung beschrieben.
- (2) Verbinden Sie die Inneneinheit und die Außeneinheit mit den Leitungen und Kabeln der Raumklimageräte, die in unseren Standardteilen erhältlich sind. Dieses Installationshandbuch beschreibt die korrekten Verbindungen, so dass das aus unseren Standardteilen verfügbare Installationsset verwendet werden sollte.
- (3) Installationsarbeiten dürfen nur von autorisiertem Personal gemäß den nationalen Verdrahtungsnormen ausgeführt werden.
- (4) Niemals das Netzkabel abschneiden, das Kabel verlängern oder kürzen oder den Stecker wechseln. Verwenden Sie kein Verlängerungskabel.
- (5) Stecken Sie das Kabel für die Stromversorgung richtig ein. Wenn der Behälter lose ist, reparieren Sie ihn, bevor Sie die Raumklimagerät verwenden.
- (6) Schalten Sie die Stromversorgung erst ein, wenn alle Installationsarbeiten abgeschlossen sind.

## VORSICHT

- (1) Achten Sie darauf, dass Sie die Raumklimaanlage bei der Handhabung nicht zerkratzen.
- (2) Erklären Sie dem Kunden nach der Installation die korrekte Bedienung gemäß der Bedienungsanleitung.
- (3) Der Kunde sollte dieses Installationshandbuch aufbewahren, da es verwendet wird, wenn die Raumklimaanlage gewartet oder bewegt wird.

# Installationsverfahren

## AUSWAHL DER MONTAGEPOSITION

### WARNUNG

- Installieren Sie das Gerät an einem Ort, der dem Gewicht der Inneneinheit standhält, und installieren Sie es sicher, damit das Gerät nicht umkippen oder herunterfallen kann.

### VORSICHT

- Installieren Sie das Klimagerät nicht an einem Ort, an dem die Gefahr eines Austretens von brennbarem Gas besteht.
- Installieren Sie nicht in der Nähe von Wärmequellen.
- Wenn sich Kinder unter 10 Jahren dem Gerät nähern können, ergreifen Sie Vorbeugemaßnahme, um die Kinder das Gerät nicht erreichen zu lassen.

### Bestimmen Sie die Einbauposition mit dem Kunden wie folgt.

- (1) Installieren Sie die Inneneinheit waagrecht an einer starken Wand, die keinen Vibrationen ausgesetzt ist.
- (2) Die Einlass- und Auslassöffnungen dürfen nicht versperrt sein und die Luft sollte im gesamten Raum ausgeblasen werden können.
- (3) Installieren Sie das Gerät nicht an einem Ort, an dem es direktem Sonnenlicht ausgesetzt ist.
- (4) Installieren Sie das Gerät so, dass der Anschluss an die Außeneinheit einfach ist.
- (5) Installieren Sie das Gerät so, dass das Abflussrohr leicht installiert werden kann.
- (6) Berücksichtigen Sie die Wartung usw. und lassen Sie die unter "Wartungsraumabmessung" angegebenen Räume.
- (7) Installieren Sie das Gerät so, dass der Filter entfernt werden kann

## ZUBEHÖR FÜR DIE INSTALLATION

Die folgenden Einbauteile sind optionale Teile. Verwenden Sie sie nach Bedarf.

Optionale Teile

Kleber Band
Sattel (L.S) mit Schrauben
Ablauf schlauch
Wärmedämmstoff
Lochloch abdecken
Kitt
Kunststoff Klammerqwa

## WARTUNGSRAUM-ABMESSUNG

Für die Deckenmontage

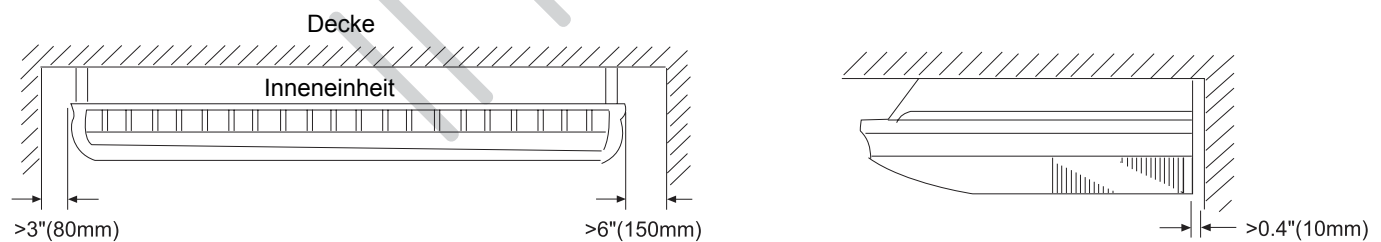

Für halbverdeckte Montage

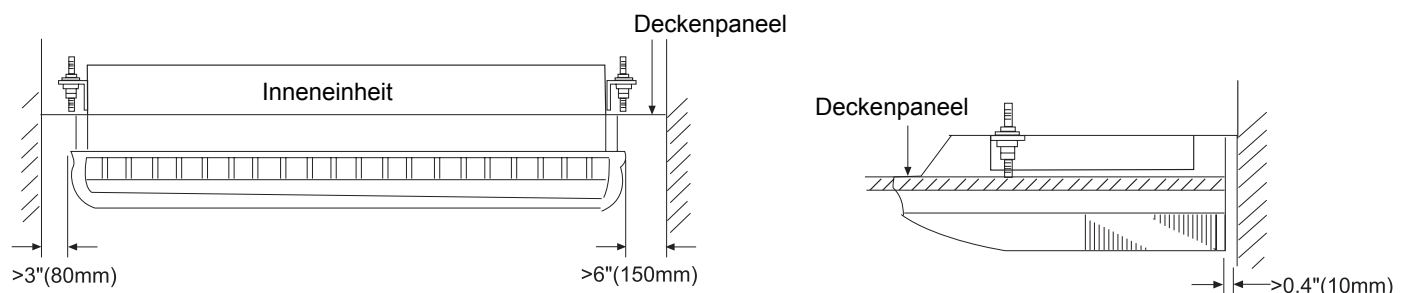

# Installationsverfahren

## INSTALLIEREN DER INNENEINHEIT

### Verbindungsrohanforderung

Modell	Durchmesser		Maximallänge	Höhenunterschied (zwischen Innen und Außen)
	Flüssigkeitsseitig	Gasseite		
AC35S2SG1FA	6.35mm	9.52mm	15m	10m
AC50S2SG1FA	6.35mm	12.7mm	20m	10m
AC71S2SG1FA	9.52mm	15.88mm	20m	10m
AC90S2SH1FA AC105S2SH1FA AC125S2SK1FA	9.52mm	15.88mm	30m	20m
AC140S2SK1FA	9.52mm	15.88mm	50m	30m

Installieren Sie die Raumklimaanlage wie folgt

### 1. Nehmen Sie das Einlassgitter und die Seitenabdeckung ab

- (1) Öffnen Sie das Ansauggitter
- (2) Entfernen Sie die Seitenabdeckung (rechte und linke Seite)
- (3) Diese Klimaanlage kann so eingestellt werden, dass Frischluft angesaugt wird. Informationen zur Installation des Frischlufteinlasses finden Sie unter „Frischlufteinlass“.

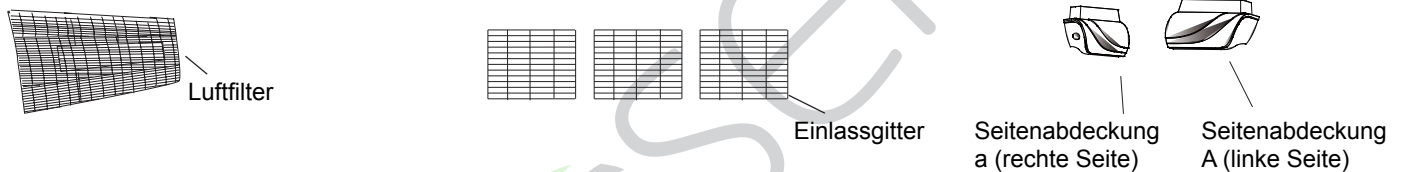

### Öffnen Sie den Ansauggitter

- (1) Drücken Sie den Einbettungsschalter entsprechend der Pfeilrichtung (siehe Abb.1).
- (2) In den Einlassgitter gemäß der Pfeilrichtung drehen (siehe Abb. 2).

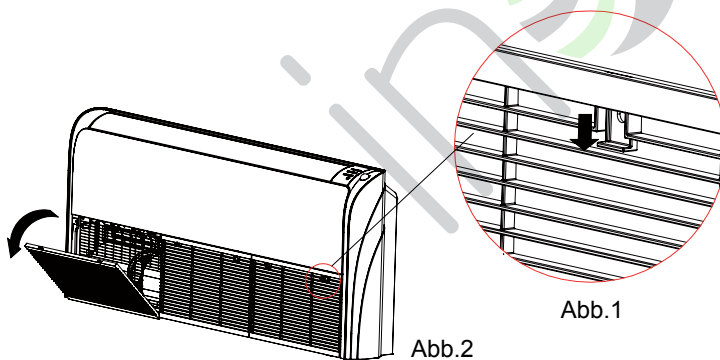

### Entfernen Sie die Seitenabdeckung

- (1) Entfernen Sie die Schraube.
- (2) Drücken Sie die Seitenabdeckung entsprechend der Pfeilrichtung.
- (3) Entfernen Sie dann die Seitenabdeckung.

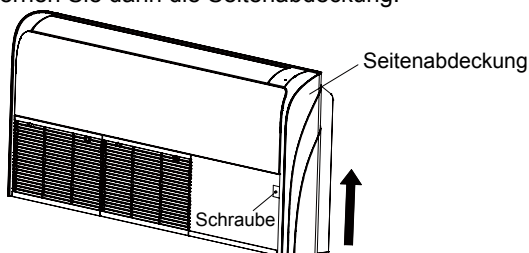

# Installationsverfahren

## Schneiden Sie Ansauggitter für Ablaufrohr ab

- (1) Werkzeuge: Messer oder Zangen.
- (2) Schneiden Sie das Einlassgitter vor der Installation des Abflussrohrs ab. Führen Sie dann das Abflussrohr durch das Loch. Wie das folgende Schaubild.

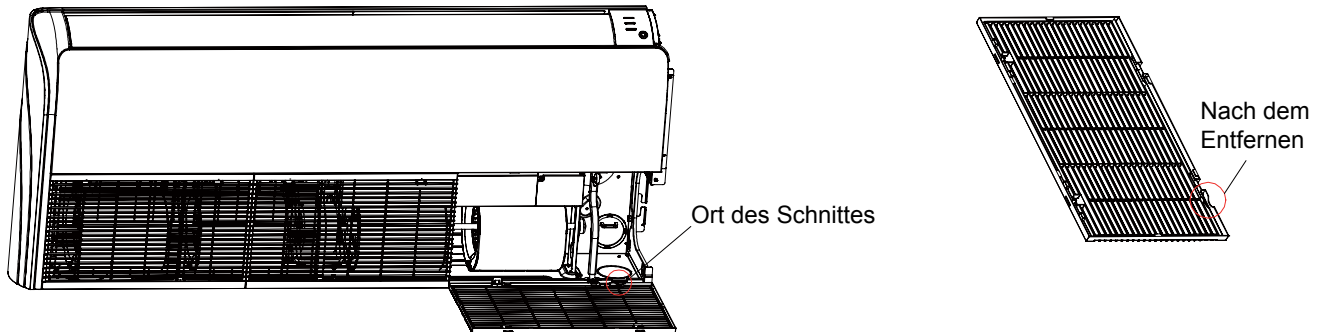

## Installieren Sie Abflussrohr und Verbindungsrohr

- (1) Wenn das Gerät in der Decke installiert ist, installieren Sie sie wie folgt.

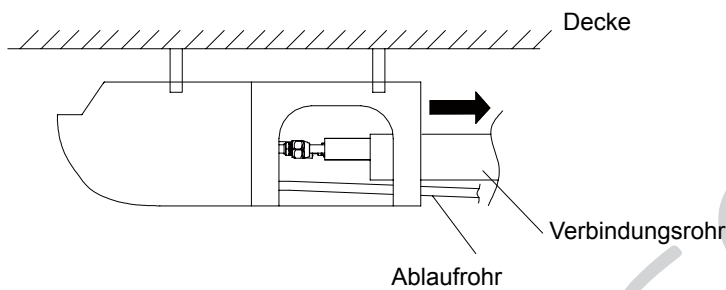

- (2) Wenn das Gerät auf dem Boden installiert ist, installieren Sie es wie folgt.

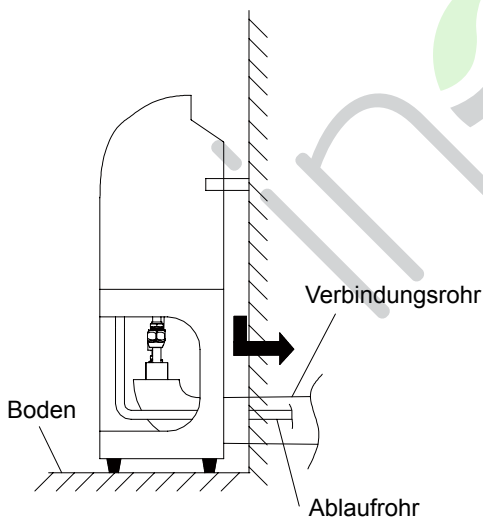

## VORSICHT

Wenn das Gerät in der Decke installiert wird, ist die Seite B für die Kondensatablassöffnung niedriger als die Seite A. Wie nachstehend.

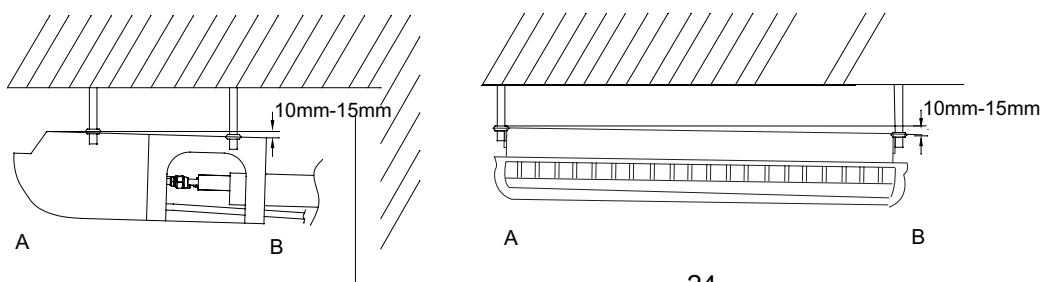

# Installationsverfahren

## 2. Lage der Deckenüberwachungsschrauben

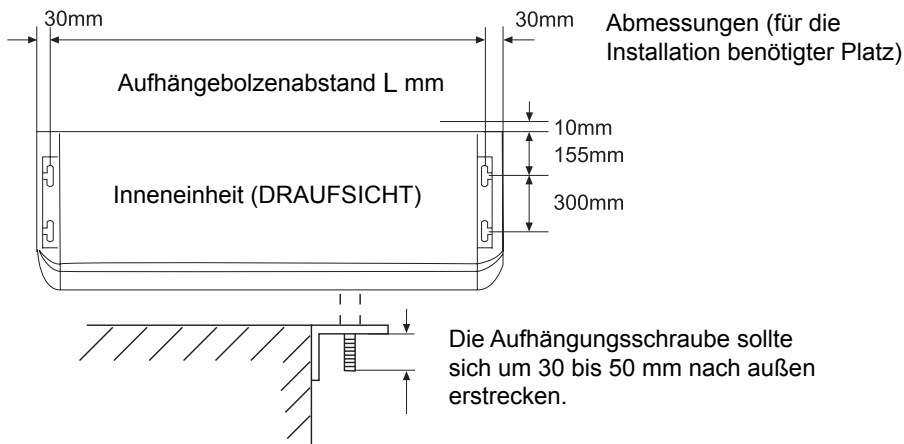

Modell	L
AC35S2SG1FA AC50S2SG1FA	880
AC71S2SG1FA AC90S2SH1FA AC105S2SH1FA	1204
AC125S2SK1FA AC140S2SK1FA	1530

### Für halbverdeckte Montage

Die Bolzendistanz der Schraube sollte wie unten gezeigt sein

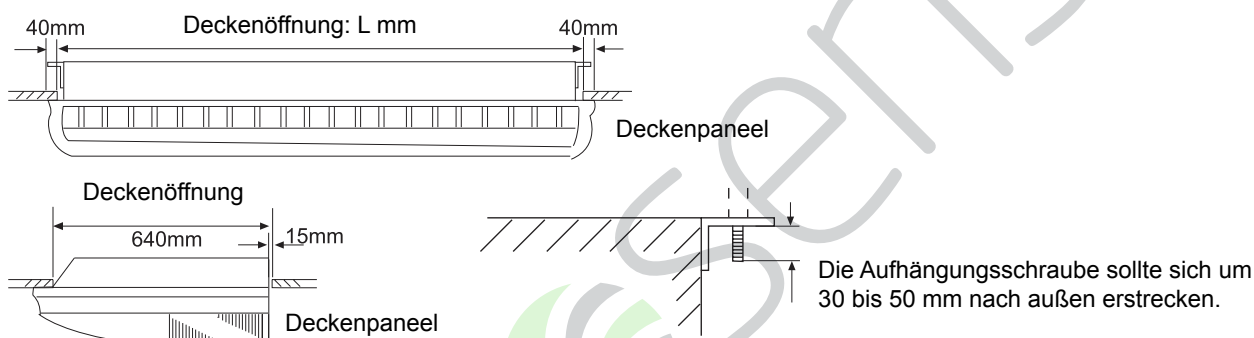

### 3. Bohren Sie die Löcher und bringen Sie die Aufhängebolzen an

- Bohren Sie  $\varnothing 25\text{mm}$  Löcher an den Aufhängebolzenstellen.  
Die beiden Spezialmutter sind im Lieferumfang enthalten.  
Die M10-Mutter muss vor Ort bezogen werden.
- Setzen Sie die Schrauben ein und bringen Sie die Spezialmutter A und B sowie eine normale Mutter M10 vorübergehend an jeder Schraube an.

Bolzenstärke: 980 bis 1470 N (100 bis 150 kgf)

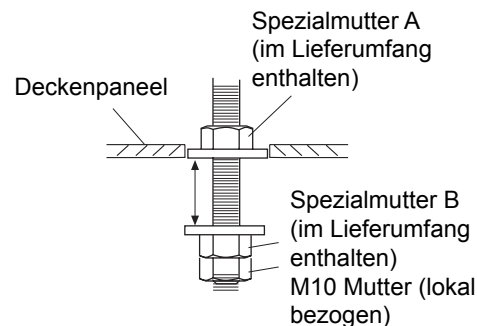

### Bei Verwendung von Ankerbolzen

- Bohren Sie Löcher für Ankerbolzen an den Stellen, an denen Sie die Aufhängebolzen setzen. Beachten Sie, dass Ankerbolzen vor Ort erworben werden müssen.
- Bringen Sie die Ankerbolzen an, und befestigen Sie vorübergehend die spezielle Mutter „B“ (im Lieferumfang enthalten) und eine lokal beschaffte M10-Mutter an jeder der Schrauben.

Ankerbolzenstärke: 980 bis 1470 N (100 bis 150 kgf)

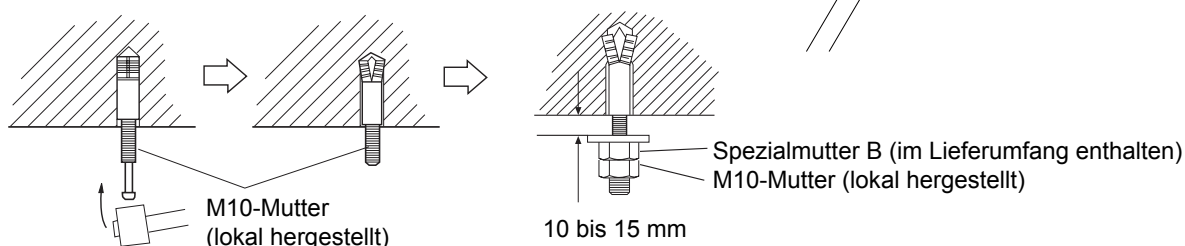



# Installationsverfahren

## 4. INSTALLIEREN DER INNENEINHEIT

- (1) Heben Sie die Einheit so an, dass die Aufhängungsbolzen an den Seiten (vier Stellen) durch die Aufhängungsbefestigungen geführt werden, und schieben Sie die Einheit zurück.
- (2) Befestigen Sie die Inneneinheit, indem Sie die Spezialschrauben „B“ und die Muttern M10 festziehen. Stellen Sie sicher, dass das Gerät sicher ist und sich nicht hin und her bewegen kann.

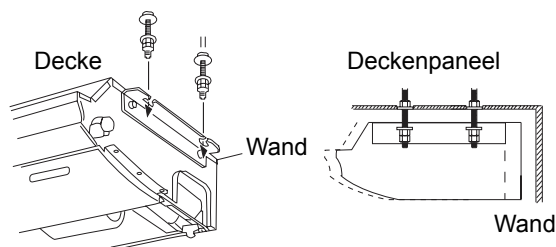

### Für halbverdeckte Montage

Achten Sie bei der Installation der Inneneinheit in halbverdeckter Ausrichtung darauf, die Isolierung des Geräts an allen Seiten zu verstärken. Wassertropfen können aus dem Gerät fallen, wenn es nicht ausreichend isoliert ist.

### Vorsicht

Um die Entwässerung zu überprüfen, verwenden Sie bei der Installation der Inneneinheit unbedingt ein Niveau. Wenn der Installationsort der Inneneinheit nicht waagrecht ist, kann Wasser austreten.

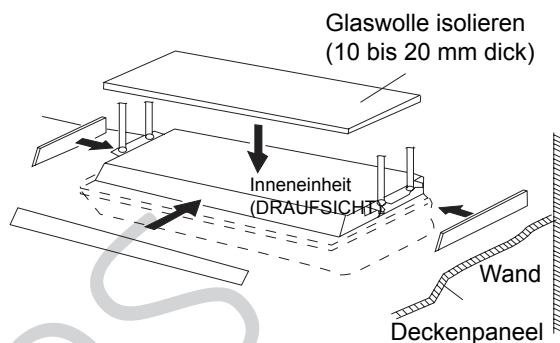

## 5. Einbau der Wärmeisolierung des Kopplers

Nach der Prüfung auf Gaslecks isolieren Sie die beiden Teile (groß und klein) der Kupplung der Inneneinheit mit der Wärmeisolierung des Kopplers. Umwickeln Sie nach der Installation der Wärmeisolierung des Kopplers beide Enden mit Vinylband, sodass kein Spalt entsteht. Befestigen Sie beide Enden des Wärmedämmmaterials mit Nylonbefestigungen.

Stellen Sie bei Verwendung eines Zusatzrohrs sicher, dass das verwendete Befestigungselement auf dieselbe Weise isoliert ist.

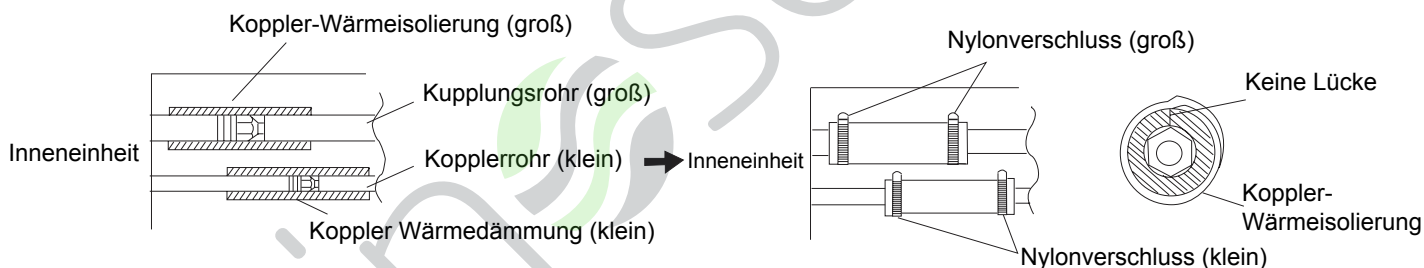

### Bitte beachten

Wenn Sie das Gerät auf dem Boden installieren, befestigen Sie die vier Gummifüße im Zubehör auf der Bodenplatte des Geräts mit vier 4x16-Schrauben und vier flachen Unterlegscheiben (siehe Abbildung).

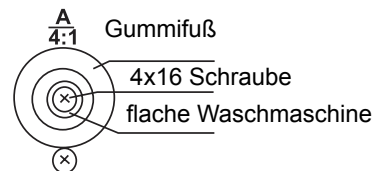
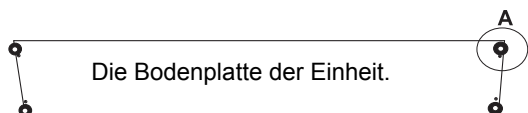

# Installationsverfahren

## INSTALLIEREN DES ABFLUSSSCHLAUCHS

- Montieren Sie das Ablaufrohr mit Gefälle (1/50 bis 1/100), damit sich keine Steigungen oder Fallen im Rohr befinden.
- Verwenden Sie ein allgemeines hartes Polyvinylchloridrohr (VP25) (Außendurchmesser 38 mm).
- Achten Sie während der Installation des Abflussrohrs darauf, dass kein Druck auf den Abflusspunkt des Geräts ausgeübt wird.
- Wenn die Leitung lang ist, installieren Sie Unterstützer.
- Führen Sie keine Entlüftung durch.
- Wärmen Sie die Innenseite des Abflussrohrs immer (mindestens 8 mm dick).

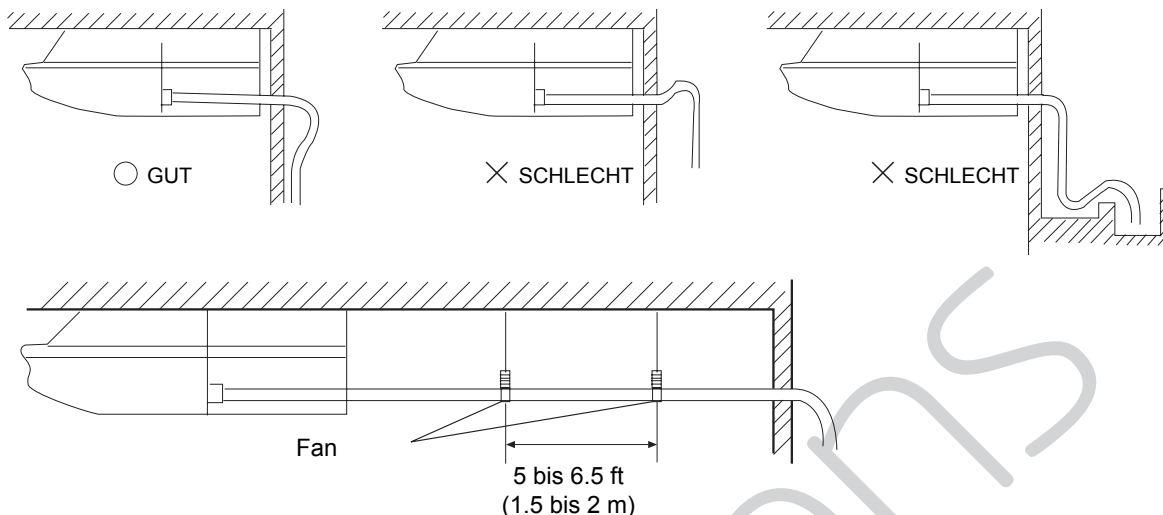

## Installieren Sie die Isolation für das Abflussrohr

Schneiden Sie das mitgelieferte Isoliermaterial auf eine geeignete Größe herunter und kleben Sie es auf das Rohr.

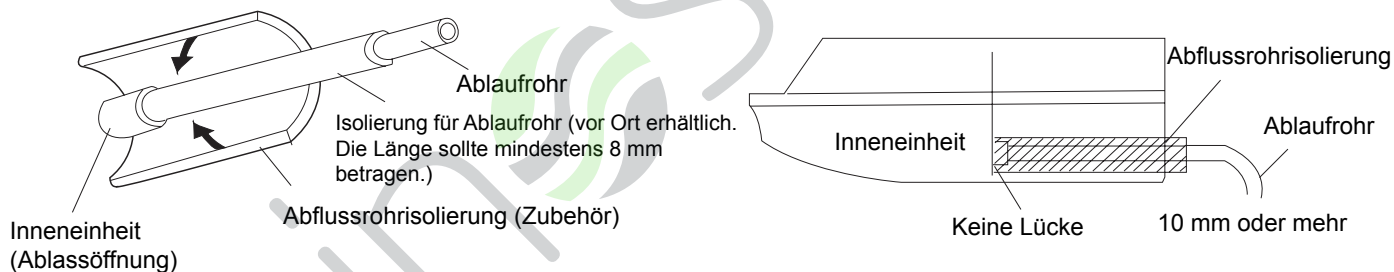

## Elektrische Verdrahtungsarbeiten

### A. Schließen Sie die Kabel an die Klemmen an

(1) Entfernen Sie die Schraube

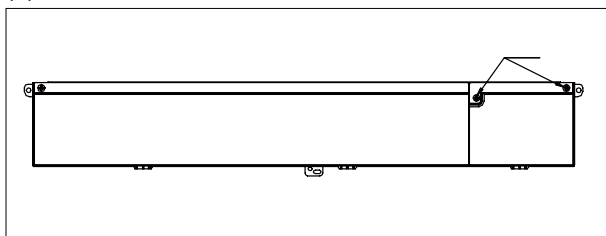

(2) Entfernen Sie die Abdeckung

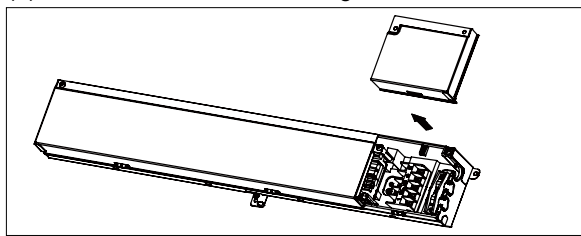

(3) Schließen Sie die Verdrahtung an

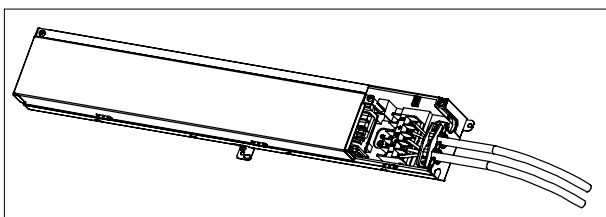

# Installationsverfahren

## B. Für feste Verdrahtung (oder F-Kabel)

- (1) Schneiden Sie das Drahtende mit einem Drahtschneider oder einer Drahtschneidezange ab und entfernen Sie dann die Isolierung auf ca. 15/16" Zoll (25 mm), um den Volldraht freizulegen.
- (2) Entfernen Sie mit einem Schraubendreher die Klemmschraube (n) an der Klemmbrett.
- (3) Biegen Sie den massiven Draht mit einer Zange, um eine für die Klemmschraube geeignete Schleife zu bilden.
- (4) Formen Sie die Drahtschlinge richtig, legen Sie es auf die Klemmleiste und befestigen Sie es mit einem Schraubendreher fest mit der Klemmschraube.

## C. Für Litzenverdrahtung

- (1) Schneiden Sie das Drahtende mit einem Drahtschneider oder einer Drahtschneidezange ab und entfernen Sie die Isolierung auf ca. 3/8" Zoll (10 mm), um den massiven Draht freizulegen.
- (2) Entfernen Sie mit einem Schraubendreher die Klemmschraube (n) an der Klemmbrett.
- (3) Befestigen Sie eine runde Klemme mit einem runden Klemmbügel oder einer runden Zange sicher an jedem abisolierten Drahtende.
- (4) Positionieren Sie den runden Anschlussdraht und befestigen Sie die Anschlussschraube mit einem Schraubendreher.

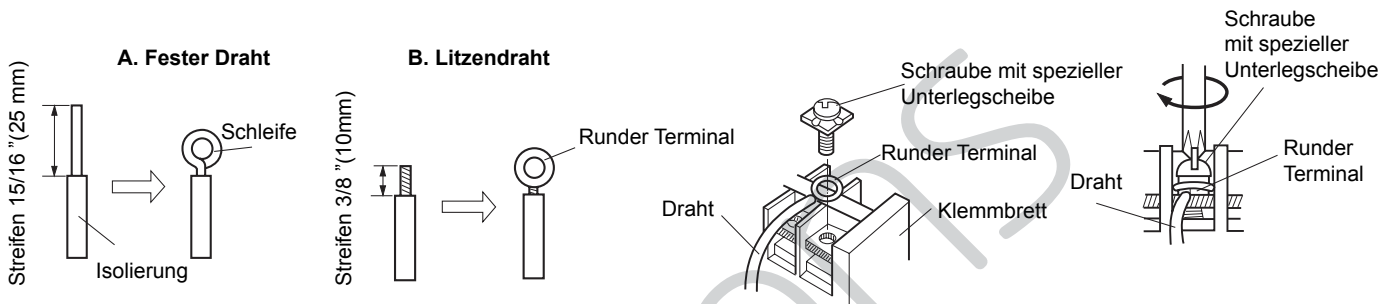

## Befestigen Sie das Verbindungskabel und das Netzkabel an der Kabelklemme

Nachdem Sie das Verbindungskabel und das Stromkabel durch das Isolierrohr geführt haben, befestigen Sie es mit der Kabelklemme. Verwenden Sie als Isolierrohr ein VW-1, 0.5 bis 1.0 mm dickes PVC-Rohr.

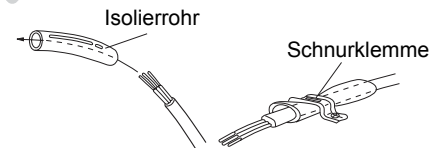

## Elektrische anforderung

Wählen Sie die Drahtstärke und den Stromkreisschutz aus der nachstehenden Tabelle aus. (Diese Tabelle zeigt 20 m lange Drähte mit weniger als 2% Spannungsabfall).

## Vorsicht

- Stimmen Sie die Klemmenblocknummern und die Farben des Anschlusskabels mit denen der Außeneinheit ab. Eine fehlerhafte Verdrahtung kann zur Verbrennung der elektrischen Teile führen.
- Schließen Sie die Verbindungskabel fest an die Klemmenleiste an. Eine unvollständige Installation kann einen Brand verursachen.
- Befestigen Sie die Außenabdeckung des Anschlusskabels immer mit der Kabelklemme. Wenn der Isolator durchgescheuert ist, kann ein elektrischer Leckstrom auftreten.
- Schließen Sie immer das Erdungskabel an.
- **Das Gerät hat eine Standardeinstellung für die Temperaturkompensation. Bitte brechen Sie es ab, wenn Sie den Boden aufstellen.**

## Verbinden Sie die Inneneinheit und die Außeneinheit

- (1) Entfernen Sie die Kabelklemme.
- (2) Verarbeiten Sie das Ende der Verbindungskabel mit den im Schaltplan angegebenen Abmessungen.
- (3) Schließen Sie das Ende des Verbindungskabels vollständig an die Klemmenleiste an.
- (4) Befestigen Sie das Verbindungskabel mit einer Kabelklemme.
- (5) Befestigen Sie das Ende des Verbindungskabels mit der Schraube.

# Installationsverfahren

## Anschlussplan

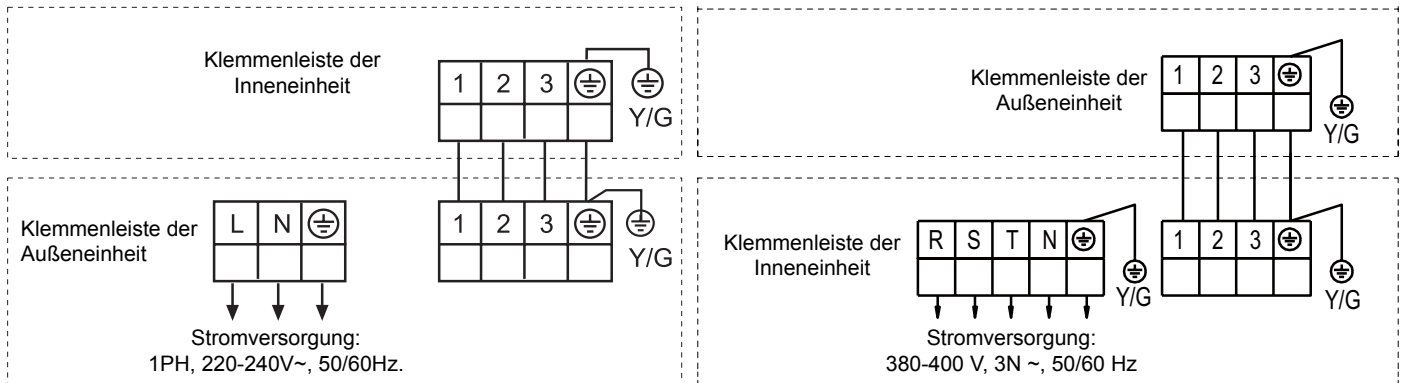

Die Angaben von Kabel zwischen Innen- und Außeneinheiten ist H05RN-F4G 2.5mm<sup>2</sup>

### WARNUNG

- Das Stromkabel und das Verbindungskabel sind selbsterstell.
- Verwenden Sie immer eine spezielle Abzwegleitung und installieren Sie eine spezielle Steckdose, um die Raumklimagerät mit Strom zu versorgen.
- Verwenden Sie einen Leistungsschalter und eine Steckdose, die auf die Leistung der Raumklimaanlage abgestimmt ist.
- Der Leistungsschalter ist in der festen Verdrahtung installiert. Verwenden Sie immer einen Stromkreis, der alle Pole der Verdrahtung auslösen kann und einen Isolationsabstand von mindestens 3 mm zwischen den Kontakten jedes Pols hat.
- Führen Sie die Verdrahtungsarbeiten gemäß den Normen durch, damit die Raumklimaanlage sicher und absolut betrieben werden kann.
- Installieren Sie einen Fehlerstromschutzschalter in Übereinstimmung mit den entsprechenden Gesetzen und Vorschriften und den Normen der Elektrounternehmen.

### Vorsicht

- Die Stromquellenkapazität muss die Summe des Stroms der Raumklimaanlage und der Stromstärke anderer elektrischer Geräte sein. Wenn die aktuelle im Auftrag gegebene Kapazität nicht ausreicht, ändern Sie die im Auftrag gegebene Kapazität.
- Wenn die Spannung niedrig ist und die Klimaanlage schwer zu starten ist, wenden Sie sich an den Energieversorger, um die Spannung zu erhöhen.

### FRISCHE LUFTANSAUGUNG

1. Öffnen Sie die Öffnung für die Frischluftzufuhr. Wenn Sie halb verdeckte Installation verwenden, öffnen Sie stattdessen die obere Öffnung.

### VORSICHT

- Achten Sie beim Abnehmen des Gehäuses (Eisenplatte) darauf, die Innenteile der Inneneinheit und die Umgebung (Außengehäuse) nicht zu beschädigen.
- Achten Sie bei der Bearbeitung des Gehäuses (Eisenplatte) darauf, sich nicht durch Grate usw. zu verletzen.

2. Befestigen Sie den runden Flansch (optional) am Frischlufteinlass. Bei halb verborgener Installation befestigen Sie oben.

3. Verbinden Sie den Kanal mit dem runden Flansch.

4. Versiegeln Sie mit Band und Vinylband usw.. damit keine Luft aus der Verbindung austritt.

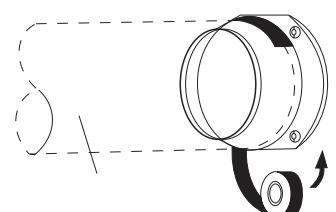
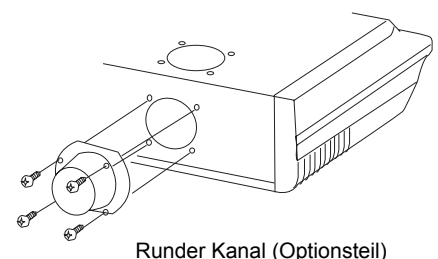
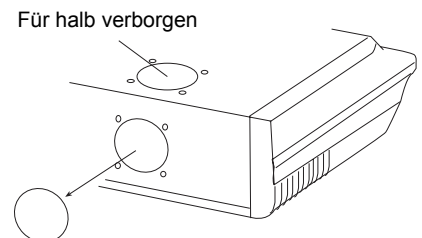

# Testlauf

---

## Zu überprüfende Elemente

### 1. Inneneinheit

- Ist die Bedienung jeder Taste der Fernbedienung normal?
- Leuchtet jede Lampe normal?
- Führen Sie keine Luftstromrichtungs-Luftklappen aus.
- Ist der Abfluss normal?
- 

### 2. Außeneinheit

- Gibt es ungewöhnliche Geräusche und Vibrationen während des Betriebs?
- Beeinträchtigen Geräusche, Wind oder Abwasser aus dem Gerät die Nachbarn?
- Gibt es ein Gasleck?

## Kundenberatung

Erklären Sie dem Kunden gemäß der Bedienungsanleitung Folgendes:

- (1) Start- und Stoppmethode, Betriebsumschaltung, Temperatureinstellung, Timer, Luftstromumschaltung und andere Fernbedienungsvorgänge.
- (2) Entfernen und Reinigen des Luftfilters und Verwendung von Luftschlitzen.
- (3) Geben Sie dem Kunden die Betriebs- und Installationshandbücher.



inSens

inSens



# Haier

Adresse: Haier Industriepark, Qianwangangstraße, Öko-Tech Entwicklungszone, Qingdao 266555, Shandong, V.R.C

Kontakt: TEL +86-532-88936943; FAX +86-532-8893-6999

Website: [www.haier.com](http://www.haier.com)